



01

02

03

04

05

CATÁLOGO CU4TRO



Y

4

4 son los momentos del día,
y 4 los tipos de fase lunar,
4 son, los puntos cardinales
y 4 los tiempos de un sonado compás.

4 son los Elementos; tierra, aire, agua y fuego,
se asocia a equilibrio, confianza y estabilidad.
4 caras tiene un tetraedro,
el volumen más básico a configurar.

4 son las reglas matemáticas y es mejor sumar que restar.
Con 4 colores se imprimen tus fotos; C,M,Y,K.
Y quizá no sabías que hay 4 cámaras, en el corazón de un mamífero y
4 planetas de tierra, en nuestro sistema solar.

Lee, descansa, escucha música,
si es rock o Vivaldi, lo mismo da.
Crea, vive, disfruta, juega;
ya habrá tiempo para estudiar y ordenar.

Y recuerda, que por cada 4 años que pasan,
la vida nos regala un día,
con veinti4 horas,
para disfrutar.

CUALIDADES TÉCNICAS | TECHNICAL FEATURES | MÉMOIRE DE QUALITÉ

CARACTERÍSTICAS GENERALES

- Escotadura salva-zócalo 1,5 x 10 cm. en:
 - Módulos bajos
 - Módulos Tetrys
 - Armarios
 - Columnas de librería
 - Camas abatibles
- Gruesos para encimeras de 1,9 / 3 y 5 cm.
- Gruesos para bases de camas de 3 y 5 cm.
- Traseras de módulos colgados de 1 cm. de grueso.

LIBRERÍAS

- Columnas y estantes de 3 y 5 cm. de grosor y fondos de 35, 45 y 60 cm.
- 2 niveladores por columna.
- Librerías bifaciales.
- Librerías con y sin trasera.
- Estante superior e inferior con excéntricas.
- Opción librería rincón.

ARMARIOS

- Fondos estandarizados de 45, 60 y 100 cm.
- Alturas estandarizadas de 209, 240 y 270 cm.
- Traseras de 1 cm.
- Estantes interiores de 3 cm. de grosor.
- Niveladores de suelo.
- Barras de colgar con sujeción a estante o costados.
- Bisagras Blum en puertas de armarios batientes (Garantía 10 años).

SISTEMAS ABATIBLES

- Apto para Pladur.
- Niveladores de suelo.
- Apertura automática de patas por gravedad.
- Opción escritorio integrado. Con regulación de inclinación de encimera.
- Traseras de 1,9 cm. de espesor mediante excéntricas.
- Holgura de 1,7 cm. entre pared y trasera.
- Pistones hidráulicos de alta presión con retención/compresión + cierre amortiguado (Garantía 5 años)
- Somier metálico cortado a láser sin soldaduras visibles.
- Sección de somier de 50 x 30 mm.
- 17 lamas de haya por somier.
- Fijación de lama en bastidor mediante rótulas.
- Regulación lateral del frente.
- Bloqueo de seguridad en abatibles horizontales de 90 y 105 cm.
- Regulación de ángulo de apertura de frentes.
- Altillos independientes para camas abatibles en todas las medidas.
- EasyBed® en literas horizontales.

GENERAL FEATURES

- *Skirting board cut-out 1,5 x 10 cm. in:*
 - *Low modules*
 - *Tetrys modules*
 - *Wardrobe*
 - *Bookcase side panels*
 - *Wallbeds*
- *Countertop thickness: 1,9 / 3 and 5 cm.*
- *Bed base thickness: 3 and 5 cm.*
- *Hanging modules back panels thickness: 1 cm.*

BOOKCASES

- *3 cm thick and 35, 45 and 60 cm deep side panels and shelves.*
- *2 levellers per side panel.*
- *Double-sided bookcases.*
- *Bookcases with or without back panel.*
- *Top and bottom shelves with eccentric support.*
- *Corner bookcase option available.*

WARDROBE

- *Standard depths of 45, 60 and 100 cm.*
- *Standard heights of 209, 240 and 270 cm.*
- *1 cm thick back panels.*
- *3 cm thick interior shelves.*
- *Ground levellers.*
- *Hanging rails fixed to the shelf or side panels.*
- *Blum hinges in wardrobes with folding doors (10-year warranty).*

WALLBED SYSTEMS

- *Approved for dry-wall.*
- *Ground levellers.*
- *Automatic opening of the folding legs by gravity.*
- *Built-in desk option. Available with tilt adjustment mechanism.*
- *1,9 cm thick back panels through eccentric.*
- *1,7 cm gap between the back panel and the wall.*
- *High-pressure hydraulic pistons with retention/compression + self-closing (5-year warranty).*
- *Laser-cut metallic bed base to avoid visible joints.*
- *50 x 30 mm bed frame profile.*
- *17 beech wood slats per frame.*
- *Slats fixed to the frame by ball joints.*
- *Side adjustment of the front panel.*
- *Safety locks in the horizontal 90 and 105 cm wallbed models.*
- *Opening angle adjustment of the front panels.*
- *Independent top cabinets for wallbed models available in all sizes.*
- *Horizontal bunk-beds with EasyBed®.*

CARACTÉRISTIQUES GÉNÉRALES

- *Découpe de plinthe 1,5 x 10 cm. avec:*
 - *Modules bas*
 - *Modules Tetrys*
 - *Armoires*
 - *Panneau latéral de bibliothèque*
 - *Systèmes pliants*
- *Épaisseur pour plans de travail 1,9, 3 et 5 cm.*
- *Épaisseur pour bases de lits de 3 et 5 cm.*
- *Fonds de modules à accrocher de 1 cm d'épaisseur.*

BIBLIOTHÈQUES

- *Colonnes et étagères de 3 cm d'épaisseur, avec trois profondeurs standardisées de 35, 45 et 60 cm.*
- *Deux réglages sur chaque colonne qui soutient au sol.*
- *Configuration bifaciale.*
- *Bibliothèques avec et sans fond.*
- *Étagères supérieure et inférieure avec excentriques.*
- *Option bibliothèque d'angle disponible.*

ARMOIRES

- *Profondeurs standardisées de 35, 45, 60 et 100 cm.*
- *Hauteurs standardisées de 209, 240 y 270 cm.*
- *Fonds d'armoires de 1 cm d'épaisseur.*
- *Étagères intérieures de armoires de 3 cm d'épaisseur.*
- *Réglage de sol dans les armoires.*
- *Tringles avec fixation à étagère.*
- *Charnières Blum sur les portes de armoires battantes (garantie 10 ans).*

SYSTÈMES PLIANTS

- *Systèmes pliants compatibles avec les murs de Placo.*
- *Réglage de sol sur les cadres de armoires lits.*
- *Pieds d'ouverture automatique par gravité.*
- *Armoires lits avec bureau intégré avec réglage d'inclinaison du bureau.*
- *Fond de 1,9 cm d'épaisseur fixé par des excentriques.*
- *Espace suffisant au fond entre le mur et fonds d'armoires.*
- *Pistons hydrauliques de haute pression qui agissent en rétention/compression (garantie 5 ans) et fermeture amortie.*
- *Sommier métallique découpée au laser sans joints visibles.*
- *Section de cadre 50x30mm.*
- *17 lattes d'hêtre par sommier.*
- *Fixation de lattes avec rotules plastique.*
- *Réglage latéral de la façade.*
- *Armoires lits horizontaux de 90 cm et 105 cm avec blocage de sécurité.*
- *Réglage de l'angle d'ouverture dans les armoires lits.*
- *Meubles supérieurs indépendants pour les armoires lits horizontaux et verticaux.*
- *Lit superposé horizontal avec EasyBed®.*

Guías ocultas
Concealed slides
Guides cachés

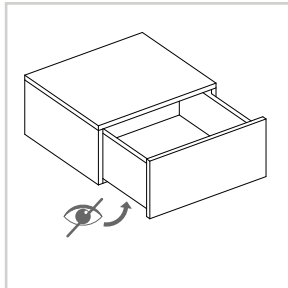

Guías extracción total
Total extraction slides
Guides extraction totale

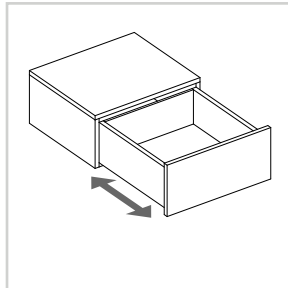

Guías amortiguadas
Soft-closing slides
Guides amorties

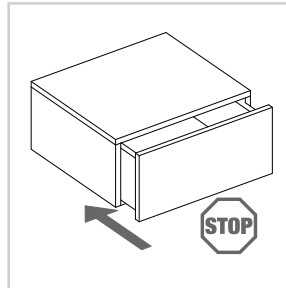

Cajón con doble frente
Double drawer fronts
Tiroir avec double façade

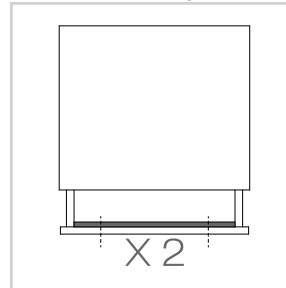

Bisagras freno desconectable
Disconnectable soft-closing
Charnières frein déconnectable

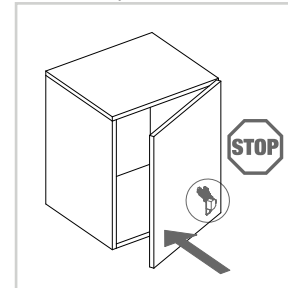

Metales mecanizados a láser
Laser-cut metals
Métaux mécanisés au laser

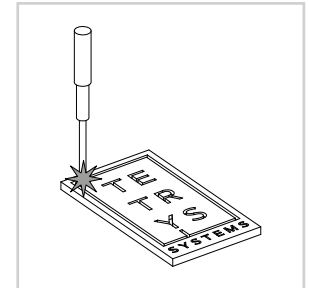

Somier integrado
Fully integrated bed frame
Sommier intégré

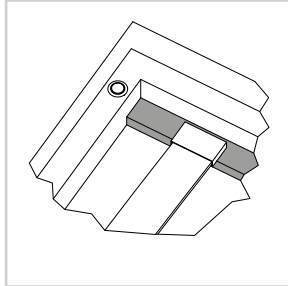

Hidráulico con retención
Hydraulic retention
Hydraulique avec rétention

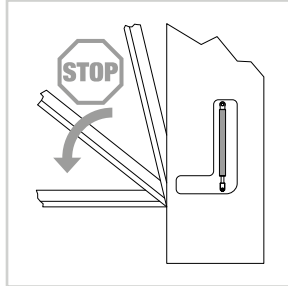

Patas automáticas
Automatic free-fall legs
Pieds automatiques

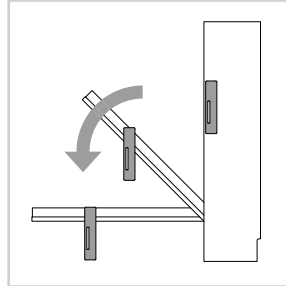

Sistema anticierre
Safety locks system
Système anti-fermeture

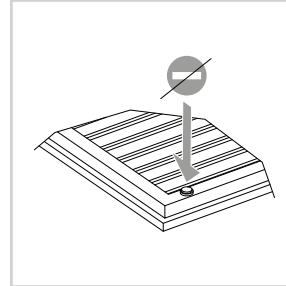

Regulación de ángulo
Angle adjustment
Réglage de l'angle

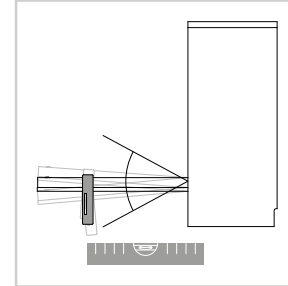

Retranqueo para cables
Gap for running cables
Écart pour câbles

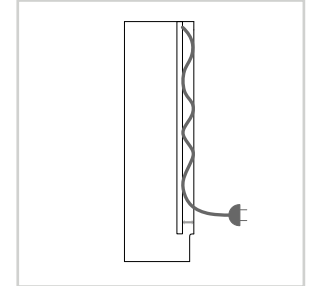

EasyBed®
EasyBed®
EasyBed®

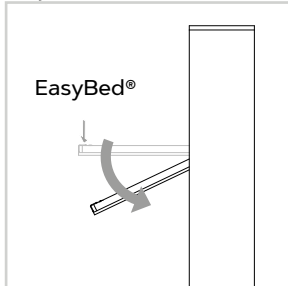

Bastidor: 30 x 50 mm
Frame profile: 30 x 50 mm
Section de cadre: 30 x 50 mm

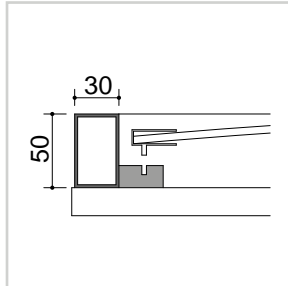

17 lamas
17 bed slats
17 lattes

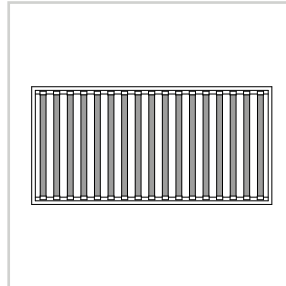

Escotadura salvazócalo
Skirting board cut-out
Découpe de la plinthe

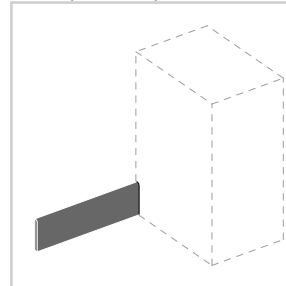

Protector cabezal tapizado
Quilted protective headboard
Protecteur tête rembourré

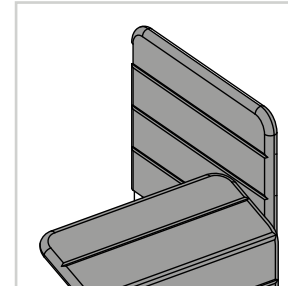

Divisor desplazado
Displaced divisor
Colonne déplacé

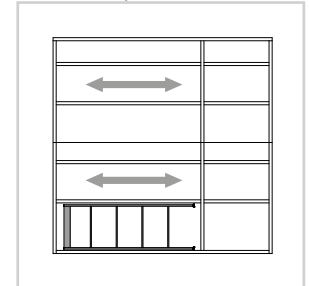

Cubreplacas
Cover plates
Couvre-plaques

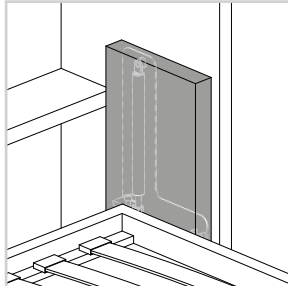

Niveladores a suelo
Ground levellers
Réglage au sol

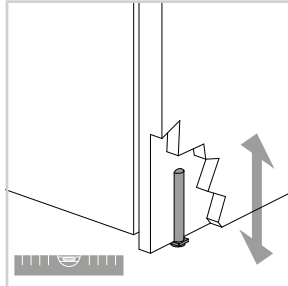

Traseras: 19 mm
Back panels: 19 mm
Fonds: 19 mm

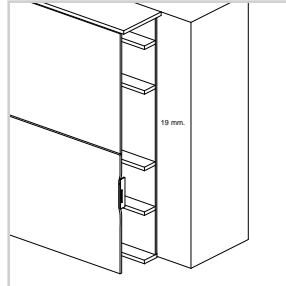

Regulación lateral frentes
Front panel side adjustment
Réglage latéral façades

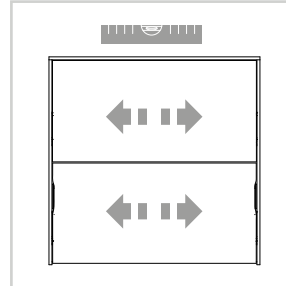

Altillos independientes
Independent top cabinet
Meuble supérieur indépendant

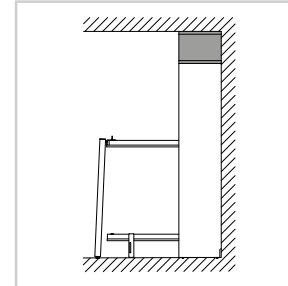

ÍNDICE DE AMBIENTES | SET-UPS INDEX | INDEX DES AMBIANTS

C4.1 14-15



C4.2 16-17



C4.3 18-19



C4.4 20-21



C4.5 22-23



C4.6 26-27



C4.7 28-29



C4.8 30-31



C4.9 32-33



C4.10 34-35



C4.11 38-39



C4.12 40-41



C4.13 42-43



C4.14 44-45



C4.15 46-47



C4.16 48-49



C4.17 50-51



C4.18 54-55



C4.19 56-57



C4.20 58-59

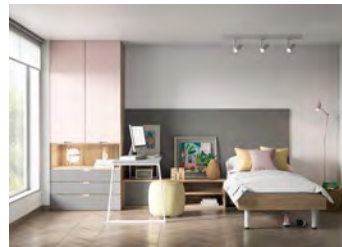

C4.21 60-65



C4.22 66-67



C4.23 70-71



C4.24 72-73



C4.25 74-75



C4.26 76-77



C4.27 78-79



C4.28 80-81



C4.29 82-83



C4.30 84-85



ÍNDICE DE AMBIENTES | SET-UPS INDEX | INDEX DES AMBIANTS

C4.31 86-87



C4.32 88-89



C4.33 90-91



C4.34 92-93



C4.35 94-95



C4.36 96-97



C4.37 98-99



C4.38 100-101



C4.39 102-103



C4.40 104-105



C4.41 108-109



C4.42 110-111



C4.43 112-113



C4.44 114-115



C4.45 116-117



C4.46 118-121



C4.47 122-123



C4.48 124-125



C4.49 126-129



C4.50 130-131



C4.51 132-135



C4.52 136-137



C4.53 140-141



C4.54 142-143



C4.55 144-145



FAMILIAS Y PRODUCTOS | *FAMILIES AND PRODUCTS* | *FAMILLES ET PRODUITS*

Literas | Bunk beds | Lits superposés pág. 13

Rubbik 1, 2, 3

Roma 4, 5

Camas modulares | Modular beds | Lits modulaires pág. 25

Módulos Tetrys | Tetrys modules | Modules Tetrys 6, 7, 8, 9, 10

Camas compactas | Drawer beds | Lits compacts pág. 37

Compactos | Compact | Compact 12, 17

Deslizantes | Trundle bed | Lit gigogne coulissant 13, 14, 16

Alfred 11, 15

Camas simples | Regular beds | Lits simples pág. 53

Aros 20

Canapés | Lift-up | Lits coffres 22

Tatamis 18, 19, 21

Camas abatibles | Wallbeds | Armoires lits pág. 69

Horizontales | Horizontal | Horizontaux 23, 24, 26, 29, 31, 32, 33, 34, 37, 38

Verticales | Vertical | Verticaux 25, 28, 39, 40, 47

Wallbed 27, 30, 35, 36

Camas abatibles autoportantes | Self-supporting wallbeds with sofa | Armoires lits autoportants avec canapé pág. 107

Versatile 42

Syncro 43, 44, 45, 49

Diverso 41, 46, 48

Nordik 50, 51, 52

Camas abatibles con sofá | Wallbeds with sofa | Armoires lits avec canapé pág. 139

Divo 53, 54, 55

LITERAS

Literas hay muchas, pero ninguna como las Rubbik y Roma. Tetrys Systems apuesta con dos estilos diferentes, que aportan en muy poco espacio dos camas (o más). Mientras en la litera Roma contamos con una estructura mucho más abierta y tradicional, en las Rubbik se ofrece una más cerrada y llena de complementos: armarios a medida, escaleras de módulos o toboganes. ¿Las quieres ver?

BUNK BEDS

There are many bunk beds, but they're nothing like the Rubbik and the Roma. Tetrys Systems continues to rely on two very different models which provide two (or more) beds in a very limited space. While the Roma bunk bed offers an open & traditional design, the Rubbik gives a private nest full of accessories: tailor-made wardrobes, modular ladders or slides. Would you like to see them?

LITS SUPERPOSÉS

Des lits superposés il y a beaucoup, mais aucun comme la Rubbik et la Roma. Tetrys Systems continue de miser sur deux styles très différents qui offrent deux lits (ou plus) dans un très petit espace. Alors dans le lit superpose Roma, nous avons une structure plus ouverte et traditionnelle, dans les Rubbik, la structure est plus fermée et pleine d'accessoires : armoires sur mesure, escaliers modulaires ou toboggans. Tu veux les voir ?



AMBIENTE 01 | SET-UP 01 | AMBIANT 01

REF: c4.1

¡Un tobogán en mi habitación!

Diversión y descanso a la vez. Las composiciones con RUBBIK se adaptan a las diferentes alturas de cama: las escaleras y el tobogán llegan a la cama superior y el armario alcanza la altura del cabezal. ¡Irse a dormir nunca ha sido tan divertido!

There's a slide in my room! Fun and rest all at once. This RUBBIK set-up adapts to the different heights of the bed: the stairs and the slide reach the base of the top bed whereas the wardrobe reaches the top side of the headboard. Going to bed has never been this fun!

¡Un toboggan dans ma chambre ! Qui n'a pas rêvé d'avoir un toboggan dans sa chambre ? Les ambiants avec RUBBIK permettent de s'adapter aux différentes hauteurs du lit : les échelles et le toboggan jusqu'à la base du lit supérieur et l'armoire jusqu'à le bras de la tête de lit. i Dormir n'a jamais été aussi amusant !

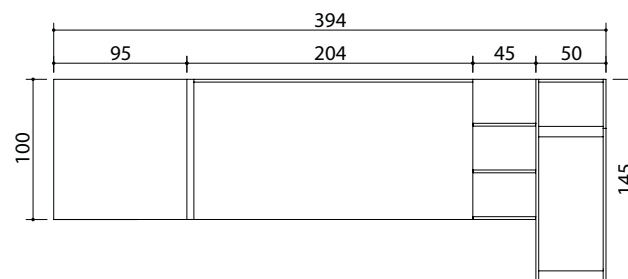

moon

blanco

miel

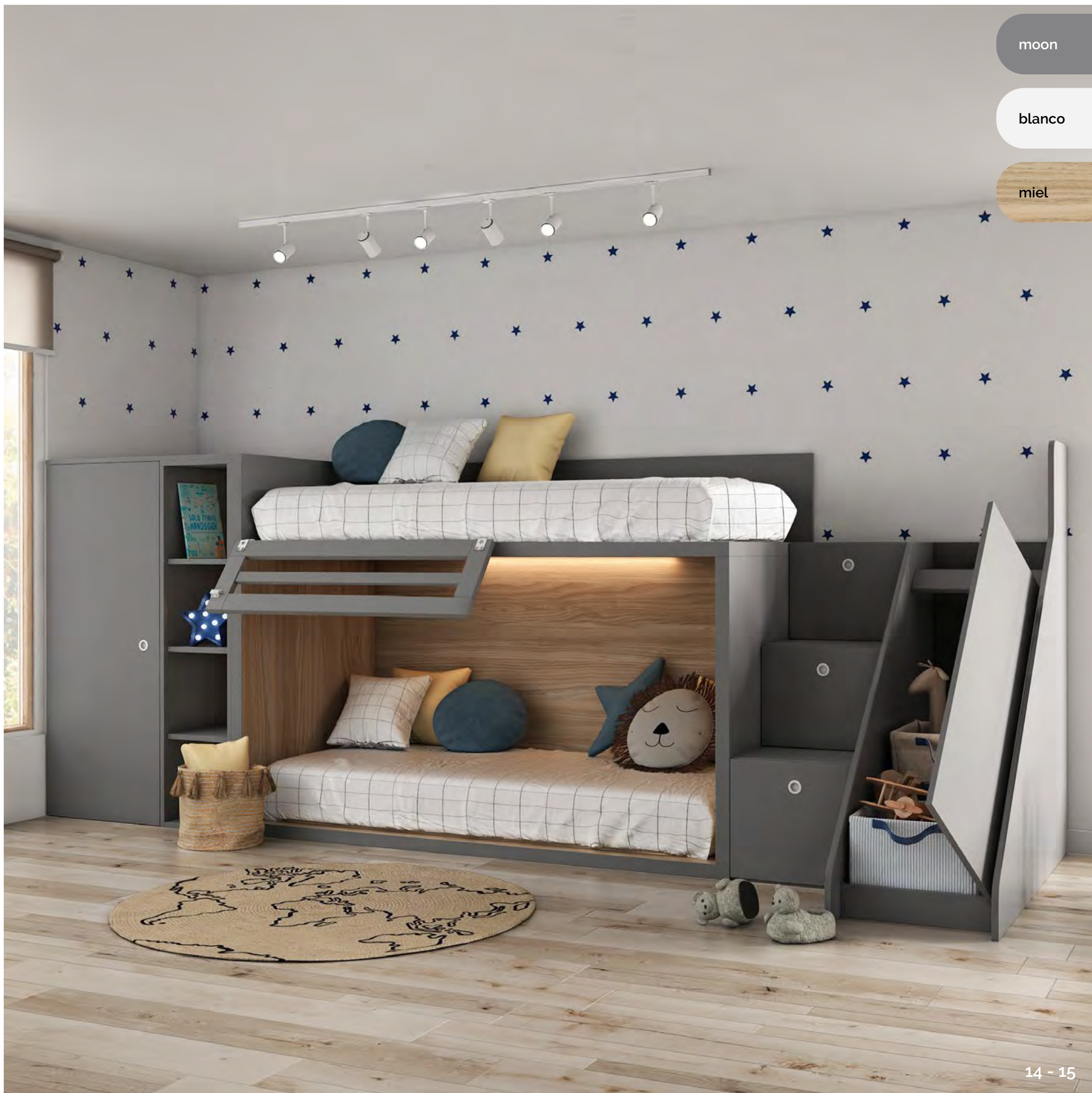

AMBIENTE 02 | SET-UP 02 | AMBIANT 02

REF: c4.2

Hogar, dulce hogar.

La versatilidad de las literas RUBBIK te permite componerla en diferentes formas, alineadas entre sí, o con una pequeña ampliación las puedes disponer en perpendicular, liberando espacio para colocar un módulo a modo de mesita. ¿Has visto el cabezal con forma de casita?

Home, sweet home. The RUBBIK bunk beds are so versatile they can be configured in different ways. They can align with each other or by extending the base, the mattress can be placed perpendicular to the wall leaving enough room for a small nightstand. Have you noticed the house-shaped headboard?

Maison douce maison. Le lit inférieur d'un lit superposé RUBBIK ne doit pas toujours être droit. Avec une petite extension, il y a de place pour l'arranger en perpendiculaire, ajoutant ainsi un module bas dans l'espace intérieur comme une petite table de chevet. As-tu déjà vu que la tête de lit a forme d'une maison ?

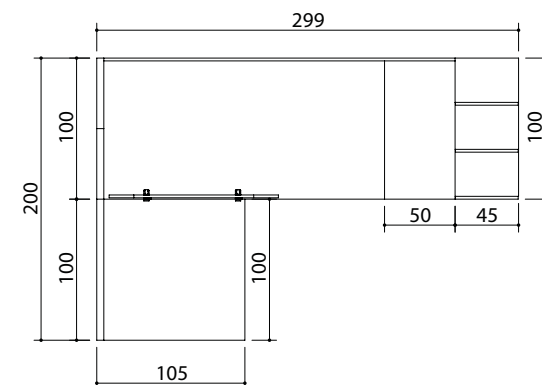

menta

tierra

blanco

miel

credo 18





gris

blanco

miel



AMBIENTE 03 | SET-UP 03 | AMBIANT 03
REF: C4.3

3x1 = Litera RUBBIK.

En una habitación con sistema RUBBIK las opciones nunca terminan. En esta composición la litera Rubbik apoya sobre un módulo nido deslizante. Los módulos de cajones dan acceso a la cama superior y el armario de 100 cm de fondo te permite disfrutar de un amplio almacenaje.

3x1 = RUBBIK bunk-beds. With a RUBBIK system configuration, the options are endless. In this set-up, the bunk bed is supported by trundle bed. The stacked container modules provide access to the top bed while the wardrobe offers a 100 cm deep storage area.

3x1 = Lit superposé RUBBIK. Dans une chambre avec système RUBBIK les options ne finissent pas ; dans cette composition le lit superpose RUBBIK s'appuie sur un module gigogne coulissant. Les modules de tiroirs donnent accès au lit supérieur et l'armoire de 100 cm de profondeur permet d'avoir ce grand rangement.

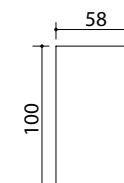
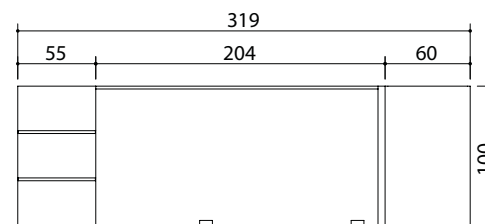

AMBIENTE 04 | SET-UP 04 | AMBIANT 04

REF: C4.4

Habitaciones pequeñas, grandes soluciones.

En una habitación pequeña cada hueco cuenta. A la derecha de la litera verás aprovechado al máximo el espacio, sobre el arcón extraíble; una mesa de escritorio, un módulo con dos huecos accesibles desde el interior de la cama y un módulo con puerta batiente.

Small rooms, big solutions. In a small room, every inch counts. On the right side of this bunk-bed, stacked above a pull-out box, one finds a desk table, a module with two compartments that can be easily accessed from the bottom bunk and a cabinet with a folding door.

Petites chambres, grandes solutions. Dans une petite chambre, chaque trou est utilisable. Du côté droit du lit superposé sont empilés sur le coffre extractible une table bureau, un module avec deux trous accessibles depuis l'intérieur du lit inférieur, et un module avec porte.

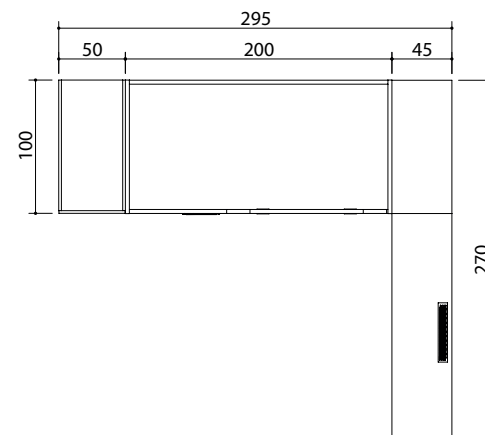

menta

blanco



AMBIENTE 05 | SET-UP 05 | AMBIANT 05

REF: C4.5

Dulces sueños...

Tres camas en una sola habitación es posible con una litera ROMA con nido deslizante. Con esta propuesta de dormitorio infantil en tonos suaves y acogedores con quita-miedos en forma de nube, seguro que les ayudarán a conciliar el sueño mucho antes de lo que crees.

Sweet dreams. A room with 3 beds is possible thanks to the ROMA bunk-bed with trundle. This kids room proposal with soft and warm tones and a cloud-shaped safety rail guard is guaranteed to make children fall asleep much faster than it was thought possible.

Doux rêves. 3 lits dans une chambre est possible avec le lit superposé ROMA avec gigogne coulissant. Cette proposition de chambre infantile avec tons doux et confortables et tête de lit en forme de nuage les aidera sûrement à s'endormir beaucoup plus tôt que tu ne le penses.

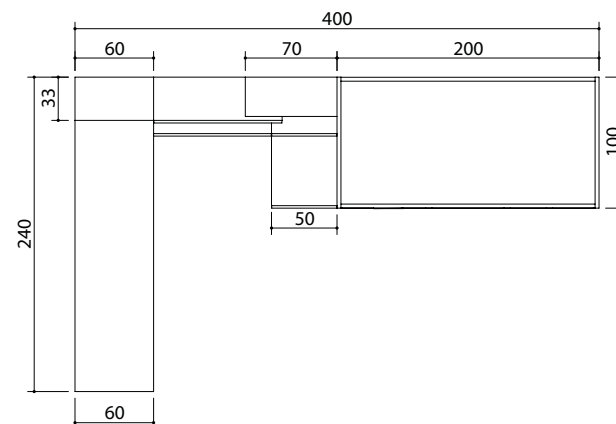

skin

blanco

miel



CAMAS MODULARES

Tener una habitación juvenil con sistema modular es tener una habitación versátil y con mucho almacenaje. Los diferentes tipos de módulos permiten diseñar la distribución que más se adapte a las necesidades de cada joven. Solo hace falta conocer los diferentes módulos y tener un poco de imaginación. ¿Te atreves?

MODULAR BEDS

Having a modular system bedroom means enjoying a versatile room with plenty of storage space. The different types of modules allow you to configure the perfect room according to each teenager. All it takes is to know all the options and a bit of imagination. Are you ready?

LITS MODULAIRES

Avoir une chambre des jeunes avec un système modulaire, c'est avoir une chambre polyvalente avec beaucoup de rangement. Les différents types de modules permettent de concevoir la distribution la mieux adaptées aux besoins de chaque enfant. Il suffit que de connaître les différents modèles de modules et un peu d'imagination. Tentez l'aventure !





blanco

miel

AMBIENTE 06 | SET-UP 06 | AMBIANT 06

REF: C4.6

¡Sin obstáculos!

¿Te has fijado que la mesa de escritorio no lleva patas? Esta encimera de colgar te permite liberar espacio bajo la mesa y así acceder más fácilmente a elementos como enchufes, conectores, etc... Si además lo complementas con la barra T-BAR tendrás todos tus accesorios al alcance.

Obstacle-free! Has the floating desk table caught your attention yet? This hanging countertop allows you to completely clear the space underneath to access power sources and outlets more easily. Complete this set-up with a T-BAR to have all of your accessories within reach.

¡Sans obstacles ! Tu t'es rendu compte que le bureau est sans pieds ? Le plan de travail à accrocher permet d'avoir la partie inférieure totalement libre pour plus des éléments accessibles comme les prises. Et si tu le complètes avec la barre T-BAR, auras tous tes accessoires à portée de main.

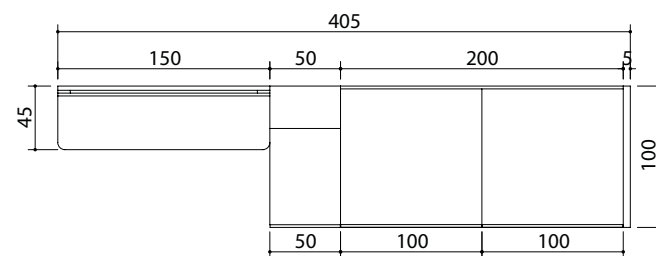

AMBIENTE 07 | SET-UP 07 | AMBIANT 07

REF: C4.7

Jugar con la modulación.

¿Hasta dónde puede llegar nuestra creatividad? Los sistemas modulares nos permiten diseñar habitaciones que se adaptan a las dimensiones de cada dormitorio. En esta composición obtenemos 3 camas diferentes y una serie de módulos de almacenaje: con cajones, puertas, y tapas elevables.

Playing with modulation. Does one's creativity have limits? The modular system puts our ability to design rooms that adapt to different dimensions to the test. In this set-up, the end result consists of 3 beds and many storage modules: drawers, containers, with doors, with liftable top.

Jouer avec la modulation. Jusqu'où peut aller notre créativité ? Les systèmes modulaires nous permettent de concevoir chambres qui s'adaptent aux dimensions de chaque espace. Dans cette composition, nous obtenons 3 lits différents et une série de module de rangement ; avec tiroir, portes et dessus relevable.

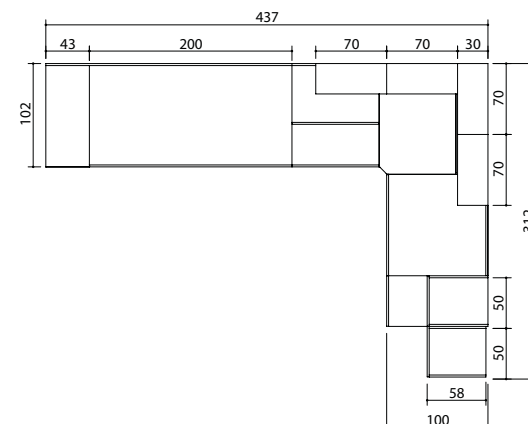

moon

blanco

miel



AMBIENTE 08 | SET-UP 08 | AMBIANT 08

REF: C4.8

Un toque de color.

Espacio íntimo compuesto por nido de arrastre deslizante y el módulo de cajón a suelo que conforman la cama. De ella destaca su cabecero tapizado, aportando una mayor personalidad al dormitorio. Sobre el nido se sitúan un pequeño y práctico armario junto con la librería lateral.

A touch of color. The bed in this intimate space consists of a trundle bed and a ground-level drawer module. This bed is characterized by its quilted headboard that adds personality to the set-up. Above the trundle bed, one encounters a narrow and convenient cabinet with a side bookcase.

Une touche de couleur. Un espace intime conçu avec un lit gigogne coulissant et un module de tiroir au sol pour former un lit, dans lequel se détache sa tête de lit, ajoutant plus de personnalité à la chambre. Au-dessus du gigogne il y a une petite armoire avec une bibliothèque latérale.

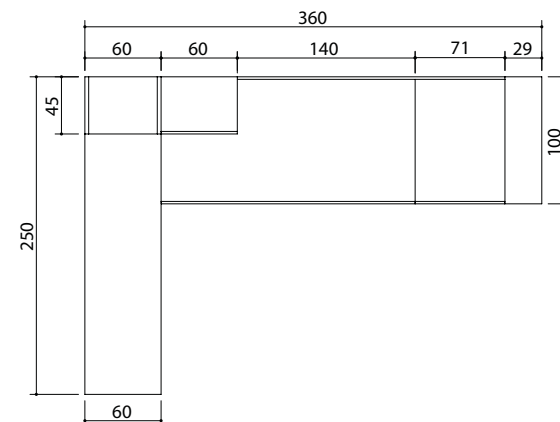

blanco

miel

credo 18



AMBIENTE 09 | SET-UP 09 | AMBIANT 09

REF: C4.9

Contrastes y armonía.

Integración entre las zonas de descanso y estudio. La primera compuesta por la cama con nido elevable y módulos de cajones apilables, actuando como transición entre ambas zonas. En la pared se disponen módulos diáfanos y con puertas, así como un T-BAR para sujetar todos sus accesorios.

Contrasts and harmony. Merging the bedroom and the study area. The first consists of a trundle bed and stacked drawer modules that support the countertop. The set-up is completed with spacious hanging cabinets with liftable doors and a T-BAR to hang the most precious of items.

Contraste et harmonie. Intégration entre les zones de repos et d'étude. La première se compose d'un lit gigogne relevable et modules de tiroirs empilables, et agir comme transition entre les deux zones. Au mur, il y a des modules diaphanes avec portes, ainsi qu'un T-BAR pour attacher tout ses accessoires.

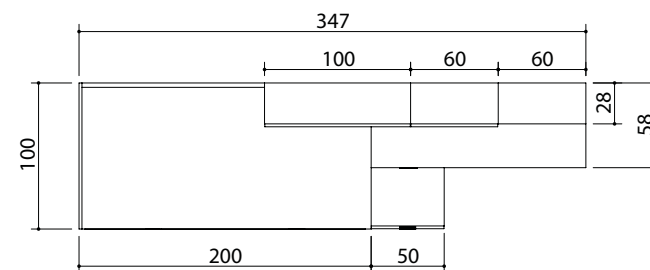



cobalto

vulcano

miel

AMBIENTE 010 | SET-UP 010 | AMBIANT 010

REF: C4.10

Diseña tu espacio.

El sistema modular permite diseñar una habitación adaptada a tus necesidades. Dos módulos con cajón de fondo 100 cm, son suficientes para conseguir una cama de poca altura. Los módulos donde apoya la mesa escritorio son de colgar y cuentan con iluminación led con sensor de proximidad.

Design your own space. The modular system makes designing rooms that adapt to one's requirements possible. In this case, two 100 cm deep container modules were used to form a minimum height bed base. The bottom side of the hanging desk module is finished with LED motion sensor light.

Dessine ton espace. Le système modulaire permet de concevoir une chambre adaptée à tes besoins. Deux modules avec tiroir de profondeur 100 cm sont suffisant pour obtenir un lit bas. Les modules d'appui de table bureau sont accrochés et disposent d'un éclairage LED qui s'allume et s'éteint avec le mouvement.

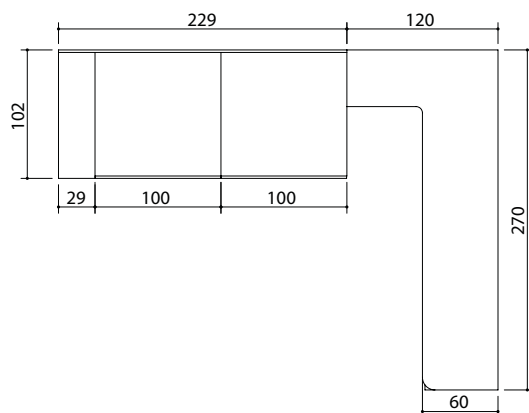

tierra

moon

eros 103





CAMAS COMPACTAS

No hace falta que te conformes con una cama nido o una cama con cajones, cuando puedes tener las dos. En nuestra familia de compactos encontrarás varias opciones de diferentes alturas, según el espacio de almacenaje que prefieras. Encuentra el que más se adapte a su dormitorio.

DRAWER BEDS

There's no need to settle for just a trundle bed or a drawer bed when you can have both. In our block beds collection, you will find several options and different module heights depending on the storage space required. Find the most suitable option for your bedroom.

LITS COMPACTS

Il n'a pas besoin à se contenter d'un lit gigogne ou un lit avec tiroirs, pouvant avoir toutes les deux. Dans notre famille de compacts, trouvera plusieurs options et avec différentes hauteurs, selon l'espace de stockage que tu préfères. Trouves celui qui convient le mieux à votre chambre.



AMBIENTE 011 | SET-UP 011 | AMBIANT 011

REF: C4.11

Un dormitorio a la altura.

El deslizante ALFRED de 60,5 cm. de altura deja al descubierto una cama inferior de gran capacidad con almacenaje extra gracias a sus dos amplios cajones. En la zona de estudio, los estantes regulables permiten adaptarse a diferentes alturas.

A bedroom up to standard. This 60,5 cm high ALFRED compact bed consists of a trundle bed with high storage capacity thanks to its two ample drawers. In the study area, the shelves can be adjusted to different heights in order to adapt to one's needs.

Une chambre assortie. Le lit ALFRED de 60,5 cm de hauteur offre un lit inférieur coulissant avec une grande capacité avec rangement supplémentaire grâce à ses deux tiroirs. Dans la zone d'étude les étagères réglables permettent de s'adapter à différentes.

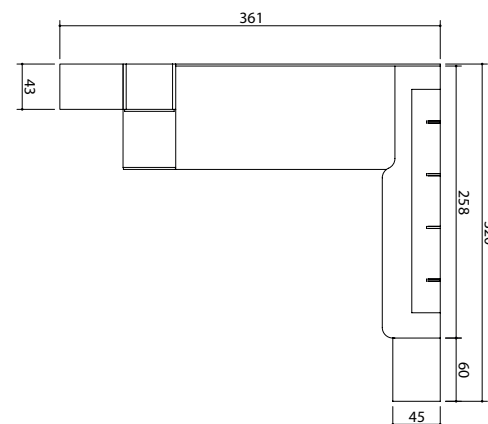

skin

moon

miel



AMBIENTE 012 | SET-UP 012 | AMBIENT 012

REF: C4.12

¡Cada rincón cuenta!

Gana almacenaje con este compacto de 58,5 cm de alto, con 2 puertas, amplio cajón y contenedor extra grande. Las diferentes alturas del resto de módulos se ubican aportando equilibrio y armonía visual a la habitación... ¡y además una librería secreta!

Every corner counts! Gain storage space with this 58,5 cm high compact bed with two cabinets, a drawer and an extra-large container. The different heights of the rest of the modules balance each other out resulting in a visually appealing set-up... and the secret bookcase!

¡Chaque espace compte ! Gagne rangement avec ce compact de 58,5 cm de hauteur, avec 2 portes, un tiroir et plus grand tiroir supplémentaire. Les différentes hauteurs du reste de modules sont situées apportant équilibre et harmonie visuelle à la chambre... ¡et aussi une bibliothèque secrète !

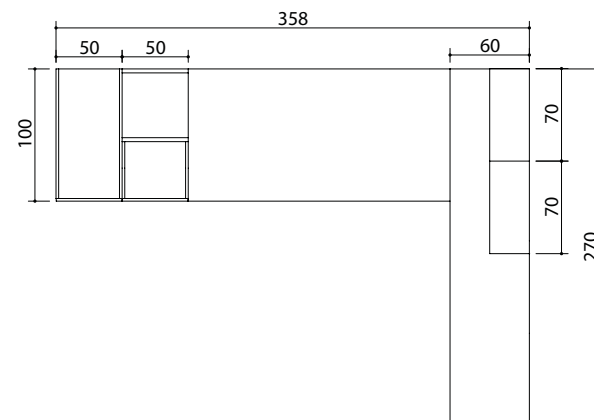

vulcano

blanco

bamboo



AMBIENTE 013 | SET-UP 013 | AMBIANT 013
REF: C4.13

Dos camas, dos niveles.

Con la modulación Tetrys, ningún rincón se resiste. Por un lado, la cama con nido deslizante y dos cajones, por el otro, un módulo de cajón y otro rinconero con tapa elevable. Todo ello unido por un arrimadero iluminado con LEDs y módulos dispuestos a modo de escalera.

Two beds, two levels. With the Tetrys modules, no corner is left out. On one side, one finds a bed with a trundle and two drawers. On the other, a drawer bed base and a corner module with a liftable lid. This set-up is completed with a surrounding wainscot that's illuminated with LED lights and stair modules.

Deux lits, deux niveaux. Avec la modulation Tetrys, aucun espace ne résiste pas. D'un côté, un lit avec gigogne coulissant et deux tiroirs, de l'autre, un module de tiroir et meuble d'angle avec coffre. Tout cela rejoint par un lambris éclairé avec LED et quelques modules comme un escalier.

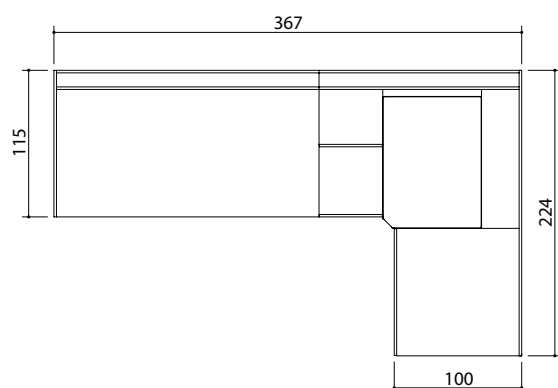

menta

blanco

miel





AMBIENTE 014 | SET-UP 014 | AMBIANT 014

REF: C4.14

Integración total.

Los tiradores son el complemento idóneo para dar una imagen diferente en un dormitorio juvenil con diseño moderno. En este caso, el tirador PERFILA se ve completamente integrado al frente del nido deslizante, lo que permite una apertura fácil y suave al tacto.

Totally integrated. Handles are the ideal accessory to give a teen room a fresh image with a modern twist. In this case, we opted for the PERFILA handle that fully integrates into the front panel of the trundle bed for an easy-pull and smooth finish.

Intégration totale. Les poignées sont les compléments idéals pour donner une image différente dans une chambre de jeunes avec design moderne. Le poignée PERFILA s'intègre parfaitement sur la façade du lit gigogne coulissant, permettant une ouverture facile et doux.

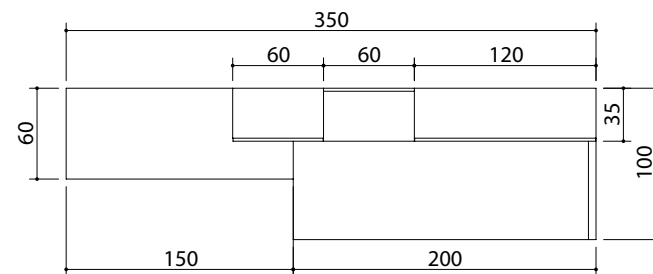

cobalto

malmo



AMBIENTE 015 | SET-UP 015 | AMBIANT 015

REF: C4.15

Una librería a medida.

No todas las librerías deben ser iguales: algunas llegan hasta el suelo, otras apoyan sobre un módulo y otras permiten incluir una encimera. La habitación cuenta además con un compacto ALFRED con nido deslizante y un arcón con puerta que actúa a la vez de cabecero.

A customized bookcase. Not all bookcases should be the same: some reach the ground; some are supported by a module and some allow incorporating a countertop. This set-up also consists of an ALFRED compact bed with a trundle bed and a headboard box storage.

Une bibliothèque sur mesure. Toutes les bibliothèques ne doivent pas être identiques : certaines atteignent le sol, d'autres reposent sur un module et d'autres permettent d'inclure un bureau. La chambre dispose d'un lit ALFRED avec gigogne coulissante et d'un coffre avec porte qui sert également de tête de lit.

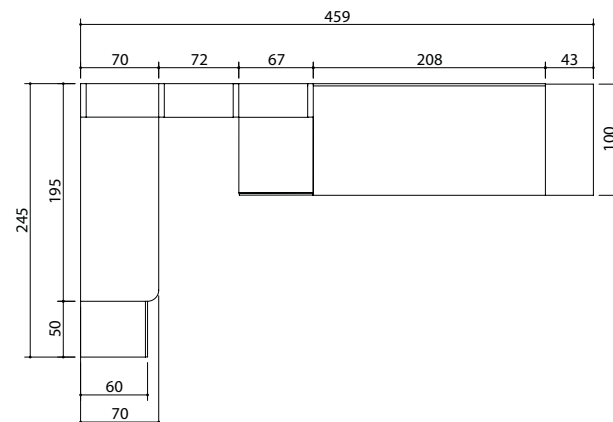

blanco

miel



AMBIENTE 016 | SET-UP 016 | AMBIANT 016

REF: C4.16

Todo encaja.

Cuando tienes tu habitación a medida, ves que todo encaja. La verticalidad de las librerías y los armarios, se adaptan a la horizontalidad del atillo con puertas. La continuidad entre la cama con nido elevable, la librería y la zona de estudio no dejan un solo centímetro al azar.

Fits like a puzzle. When it comes to a custom-made room, everything falls into place. The vertical orientation of the bookcase and the wardrobe finds balance with the horizontal orientation of the top cabinet. The continuous lines of the trundle bed, bookcase and study area prove not one detail was left to chance.

Tout s'adapte. Lorsque tu as ta chambre personnalisée, vois que tout s'adapte. La verticalité des bibliothèques et des armoires d'adaptent à l'horizontalité du meuble supérieur avec portes. La continuité entre le lit gigogne relevable, la bibliothèque et le bureau ne laissent pas aucun centimètre au hasard.

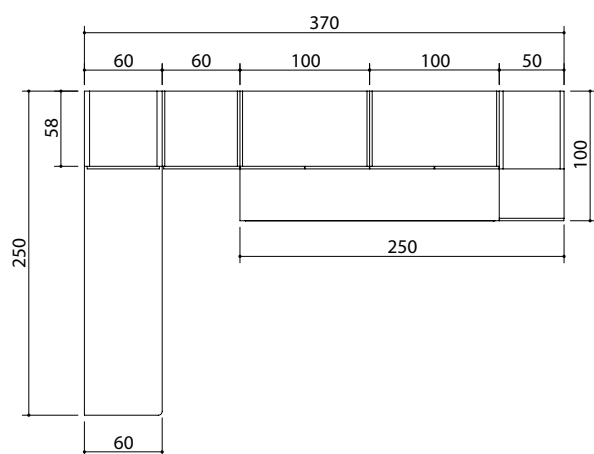

menta

malmo







M



YES



AMBIENTE 017 | SET-UP 017 | AMBIANT 017

REF: C4.17

¿Escritorio o arcón extraíble?

No renuncies a nada. El arcón extraíble GROW nos permite ubicar a un lado de la cama este módulo de doble funcionalidad. Cerrado hace de mesita con librería y 2 cajones, al extenderlo, dispondrá de una mesa escritorio para estudiar, leer o dibujar. ¿Ya has pensado todo lo que puedes almacenar?

Desk or extensible box? You can have it all. The extensible GROW box that can be placed next to the bed has a dual function. When it's closed, it's a nightstand with a bookcase and 2 drawers, and when it's extended, it's a desk table where you can study, read or draw. Have you given thought to everything you can store?

Bureau ou coffre ? Ne renonce pas à rien ! Le coffre extractible GROW permet de placer un module de double fonction à côté du lit. Lorsqu'ès fermé fait de table de chevet avec bibliothèque et 2 tiroirs, en l'allongeant, disposera d'un bureau pour étudier, lire ou dessiner. As-tu déjà pensé à tout ce que tu peux stocker.

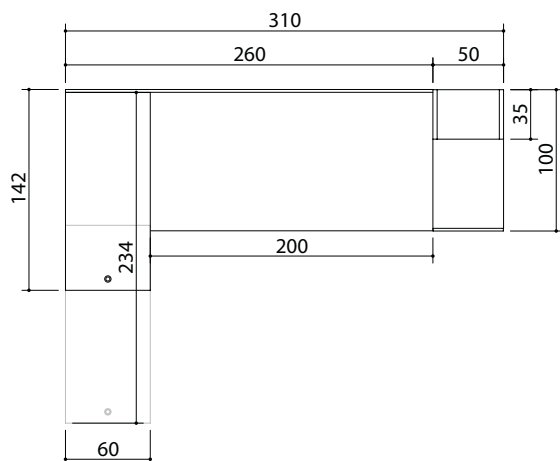

moon

blanco

bamboo

CAMAS SIMPLES

En Tetrys Systems, también ofrecemos una línea de camas simples. Por un lado, los canapés, con una base robusta y somier elevable, que permiten almacenaje en su interior. Por el otro los tatamis, una propuesta moderna y con un aire oriental para huir de los convencionalismos. Además, añadimos en este catálogo las camas con aro bañera de patas cilíndricas y base regulable.

REGULAR BEDS

In Tetrys Systems, we also offer a regular bed collection. On one side, a lift-up bed with a sturdy structure and a slatted bed base provides plenty of storage inside. On the other hand, we have the Tatami bed, a modern proposal with an oriental touch to escape from standard designs. In addition, we've extended this collection to include a new wooden bed frame with cylindrical legs and adjustable base.

LITS SIMPLES

Chez Tetrys Systems, nous proposons également une gamme de lits simples. D'une part, les lits avec du coffre, qui avec une base solide et un sommier relevable permettent un rangement dans leur espace intérieur. De l'autre côté, les tatamis, une proposition moderne et avec un air oriental pour échapper de designs standard. En plus, nous ajoutons dans ce catalogue les lits ARO, avec pieds cylindriques et base réglable.



AMBIENTE 018 | SET-UP 018 | AMBIANT 018

REF: C4.18

¿Qué se esconde ahí?

Esta cama tatami permite disponer de una cama mucho más grande sin desaprovechar ningún espacio de la habitación. En la parte inferior se encuentran dos cajones y en el lateral junto a la pared, dos puertas elevables dejan al descubierto compartimentos muy útiles para almacenaje.

What's underneath? The tatami bed means having a bigger bed while taking advantage of all of the space available in a teen room. The bottom part consists of two areas: the mattress base with two drawers underneath and three storage spaces with liftable lids in the side closest to the wall.

Qu'est-ce qu'il y a ? Un lit tatami permet d'opter pour un lit beaucoup plus grand sans perdre d'espace dans une chambre de jeune. Dans la partie inférieure il y a deux tiroirs et dans le latéral caché du mur, les deux portes relevables révèlent trois autres trous.

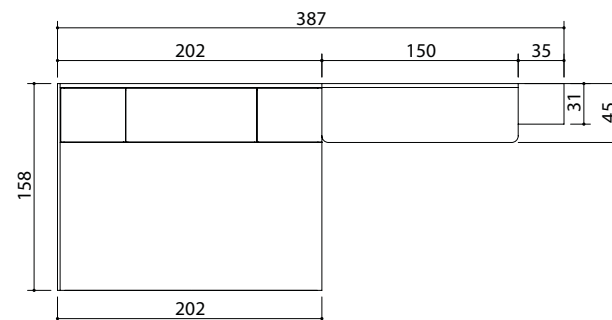



moon

blanco

miel

AMBIENTE 019 | SET-UP 019 | AMBIANT 019

REF: C4.19

Sorpréndete con un TATAMI.

Una cama tatami se caracteriza por tener muy poca altura desde el suelo, además de contar con una base mucho más amplia que el colchón, otorgando una sensación de amplitud y espacio a la habitación. En este caso, el tatami sirve de apoyo a la mesita de noche y a la vez como amplia banqueta.

Treat yourself to a TATAMI. Apart from a bed base wider than the mattress, a tatami bed is characterized by the little height it has, giving this unconventional bedroom a great sense of space. In this case, the tatami works as a support for the nightstand as well as a large seating area.

Surprends-toi avec un TATAMI. Un lit tatami est caractérisé par une très faible hauteur par rapport au sol, en plus d'avoir une base beaucoup plus large que le matelas. De cette façon, donne une sensation d'amplitude à la chambre. Dans ce cas, le tatami sert de support à la table de chevet et en même temps que d'espace pour s'asseoir.

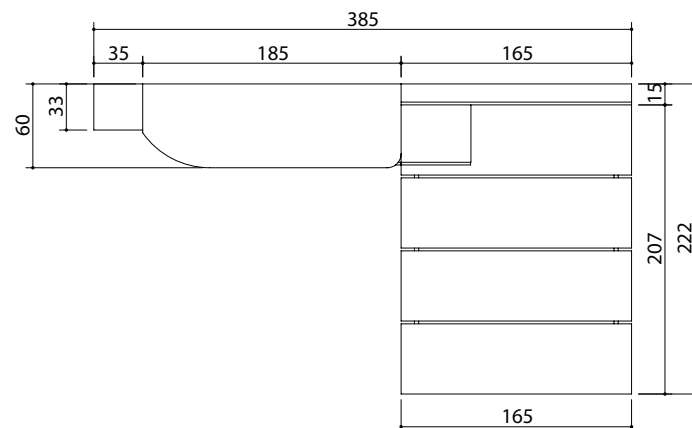

vulcano

bamboo



Fuera convencionalismos.

En esta composición, el escritorio en paralelo a la cama, permite disponer de mayor zona de trabajo, los módulos bajos de apoyo y la mesita de noche actúan a la vez de almacenaje auxiliar a la mesa, y el armario con hueco visto es ideal...

Break with convention. In this set-up, the desk is parallel to the bed creating a work area with more room. The ground-level modules and the nightstand provide extra storage space for the desk. And the wardrobe with the central opening is just flawless...

Dehors conventionnalisme. Dans cette composition, le bureau parallèle au lit permet un plus grand espace de travail, les modules bas d'appui et la table de chevet servent de rangement auxiliaire pour la table, et l'armoire avec trou visible est idéale...

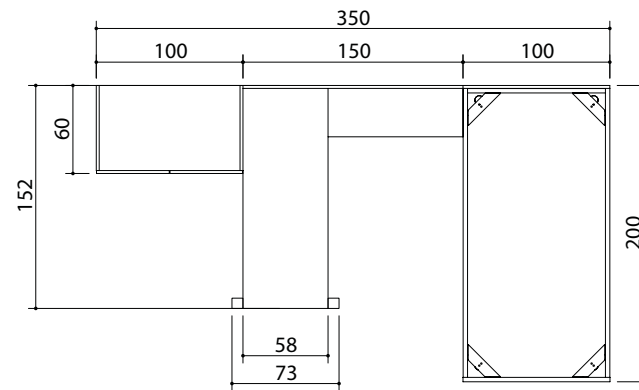

skin

moon

miel









AMBIENTE 021 | SET-UP 021 | AMBIANT 021

REF: C4.21

Cuenta con todo lo necesario.

Hay espacios tan diáfanos que para sacarles provecho hay que compartir uso. Pero no por eso debemos renunciar a separarlos visualmente. Esta amplia librería diferencia la habitación de matrimonio - con un tatami de cajones en ambos lados - del rincón con armarios y la zona de trabajo con mesa plegable. El almacenaje está asegurado.

Everything you could need. There are areas so spacious that need to be divided to make proper use of them. But that doesn't mean they must be visually separated. This large bookcase separates the master bedroom - a tatami bed with double-sided drawer base - from the living space with cupboards and a folding table. A lot of storage space is guaranteed in this apartment...

Contes avec tout le nécessaire. Parfois pour profiter des petits espaces, il faut partager l'usage des meubles. Mais ce n'est pas pour cela que ne devons pas renoncer à les séparer visuellement. Cette bibliothèque d'angle spacieuse différencie la chambre double - avec un tatami de tiroirs sur les deux côtés - des armoires et un bureau pliant. L'arrangement dans cet appartement est assuré.

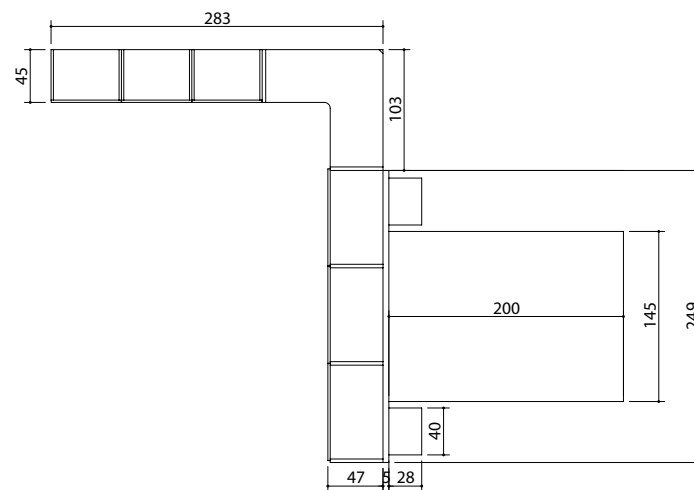

gris

vulcano

miel









AMBIENTE 022 | SET-UP 022 | AMBIANT 022

REF: C4.22

Armario a 3 puertas.

Tenerlo todo bien ordenado en un dormitorio juvenil es primordial. Puedes optar por un canapé elevable para ganar almacenaje, pero también se vuelve todo más fácil si dispones de un amplio armario de puertas correderas. ¡Cómo distribuir su interior, solo depende de ti!

3-door wardrobe. Having everything organized in a teenage room is essential. A lift-up bed can offer more storage space but nothing can beat the storage capacity a 3-door wardrobe has... How you wish to distribute the interior is completely up to you!

Armoire à 3 portes. Avoir tout bien organisé dans une chambre de jeunes est essentiel. Tu peux choisir un lit avec coffre relevable pour gagner rangement. Mais cela devient aussi plus facile avec une armoire spacieuse avec portes coulissantes. i Comment distribuer son intérieur, dépend de toi!

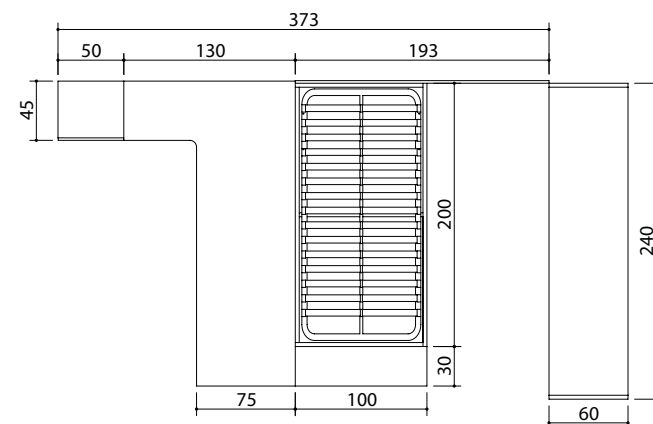

pruna

tierra

vulcano



CAMAS ABATIBLES

El revolucionario mundo de las camas abatibles ha entrado en nuestras casas para ayudarnos a aprovechar el espacio. Ofrecen una solución para esas habitaciones pequeñas, ya que permiten utilizarlas para el descanso de noche y darles otra función durante el día. En Tetrys Systems encontrarás tanto verticales como horizontales, así como el sistema Wallbed que gana más altura gracias a sus dos huecos inferiores.

WALLBEDS

The revolutionary wallbed world has stepped inside our homes in order to improve our space. It's a great solution to convert a small area from a bedroom to a living space in a matter of seconds. In Tetrys Systems, we offer both vertical and horizontal solutions in all bed sizes in addition to the Wallbed Plus collection, which increases height to provide a more comfortable access to the bed and extra storage space.

ARMOIRES LITS

Le monde révolutionnaire des armoires lits est déjà dans nos maisons pour nous aider à profiter tout espace. Offrent une solution pour ces petites chambres, car ils permettent de les utiliser pour se reposer la nuit et leur donner une autre fonction pendant la journée. Chez Tetrys Systems, trouveras à la fois modèles verticaux et horizontaux dans toutes les tailles de matelas, ainsi que le système Wallbed qui gagne en hauteur pour améliorer le confort et génère un espace de stockage supplémentaire en bas.



AMBIENTE 023 | SET-UP 023 | AMBIANT 023

REF: C4.23

¡Un refugio en mi dormitorio!

Una cama abatible alta nos permite diseñar el espacio inferior a nuestro gusto, creando un lugar cómodo, funcional e íntimo: con una zona de descanso, de juegos o hasta otra cama. Encima de los tres módulos hemos añadido un cojín que servirá de asiento para darle una doble función a los módulos bajos.

There's a hideout in my room! A high wallbed leaves a lower area to be designed according to need. One option is to create a comfortable and intimate space suitable for an area to relax and play games or even a bedroom. The three lower modules are topped with a long seat cushion to fulfil a double function.

i Un refuge dans ma chambre ! Une armoire lit mezzanine nous permet d'aménager son espace inférieur à notre plaisir, créant un lieu confortable, fonctionnel et intime : avec une zone de repos, de jeux ou encore un autre lit. En plus des trois modules, nous avons ajouté un coussin qui servira d'assise pour donner aux modules bas une double fonction.

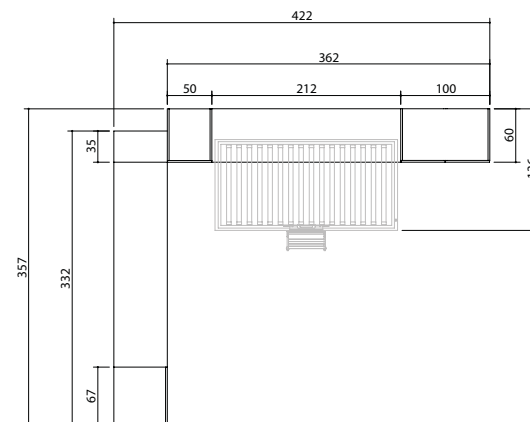

vulcano

blanco

miel

freedom 102

freedom 108



AMBIENTE 024 | SET-UP 024 | AMBIANT 024

REF: C4.24

Literas ocultas.

¿Quién dijo que compartiendo habitación se pierde espacio? Las literas abatibles son una gran solución para esos dormitorios pequeños, permite dormir en cómodas camas durante la noche y por el día disponer de toda la habitación. La zona de estudio se divide en dos zonas de trabajo.

Hidden bunk beds. ¿Who said a small room can't be shared by two siblings? Wall bunk beds are a great solution for limited spaces where a sense of space is key. One could have comfortable beds to sleep in at night and still enjoy the whole room during the day. The shared study area is divided in two workspaces.

Lits superposés cachés. Qui a dit que partager une chambre fait perdre de l'espace? Les lits superposés sont une excellente solution pour les petites chambres, permet de dormir dans lits confortables pendant la nuit et d'avoir toute la chambre pendant la journée. Le bureau est divisé en deux zones de travail.

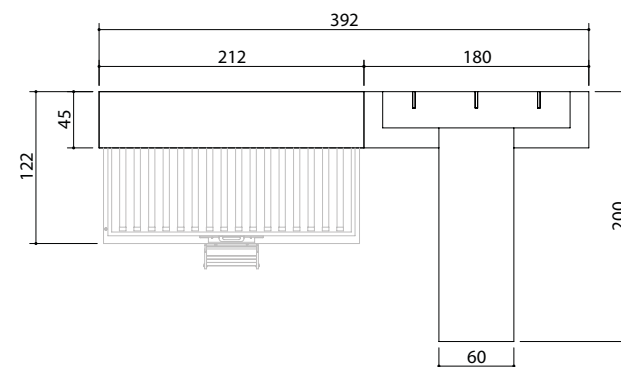

skin

blanco

bamboo

freedom 102



AMBIENTE 025 | SET-UP 025 | AMBIANT 025

REF: C4.25

Abatible doble vertical.

¡Grata sorpresa! ...al abrir la abatible esperando encontrar una cama... y descubres una segunda cama! La estructura de profundidad de 60 cm, permite contener 2 camas en la misma estructura. Al abrir la cama inferior, desplegamos la escalera que sirve de apoyo y acceso a la cama superior.

Double vertical beds. What a surprise! When you go open a wallbed expecting one bed... and you discover a second bed! The 60 cm deep structure allows you to have 2 beds in the same structure. When opening the lower bed, we unfold a set of stairs that supports and gives access to the top bed.

Double Vertical. Une grande surprise ! ... Quand t'attends seulement un lit, voilà un autre ! La structure de 60 cm de profondeur permet de contenir 2 lits dans la même structure. Lors de l'ouverture du lit inférieur, on déplie l'échelle qui sert de support et d'accès au lit supérieur.

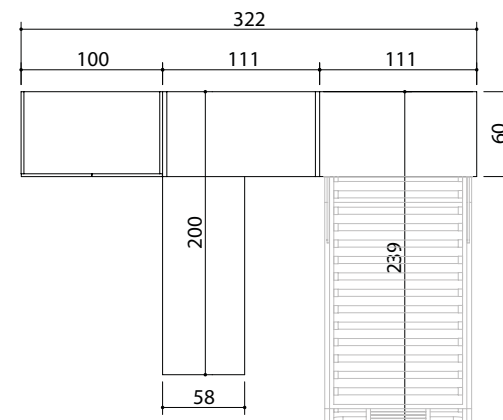

menta

skin

blanco

miel

freedom 102



AMBIENTE 026 | SET-UP 026 | AMBIANT 026

REF: C4.26

¡Todo en su sitio!

Nuestros cabezales protectores plegables se adaptan a la forma del colchón para guardarse en el interior de la estructura de la cama. Así siempre estarán disponibles para su uso. Son aptos tanto para cabeceros como quita-miedos laterales, aportando mayor seguridad en la cama superior.

Everything in its place! Our headboards can be folded to adapt to the shape of the mattress and fit inside the bed structure. This way, there's no need to take them out and put them back in each time the bed is to be used. On top of that, they also operate as safety rails for the top bunk.

Tout à sa place. Nos tête de lit une fois pliées s'adaptent à la forme du matelas à ranger à l'intérieur du cadre de lit. Ainsi, seront toujours disponibles pour s'utilisation. Conviennent à la fois pour les têtes de lit que pour les donner plus de sécurité dans le lit supérieur.

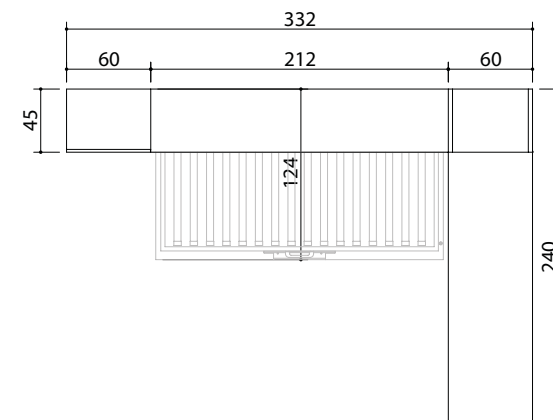

vulcano

blanco

bamboo

freedom 102

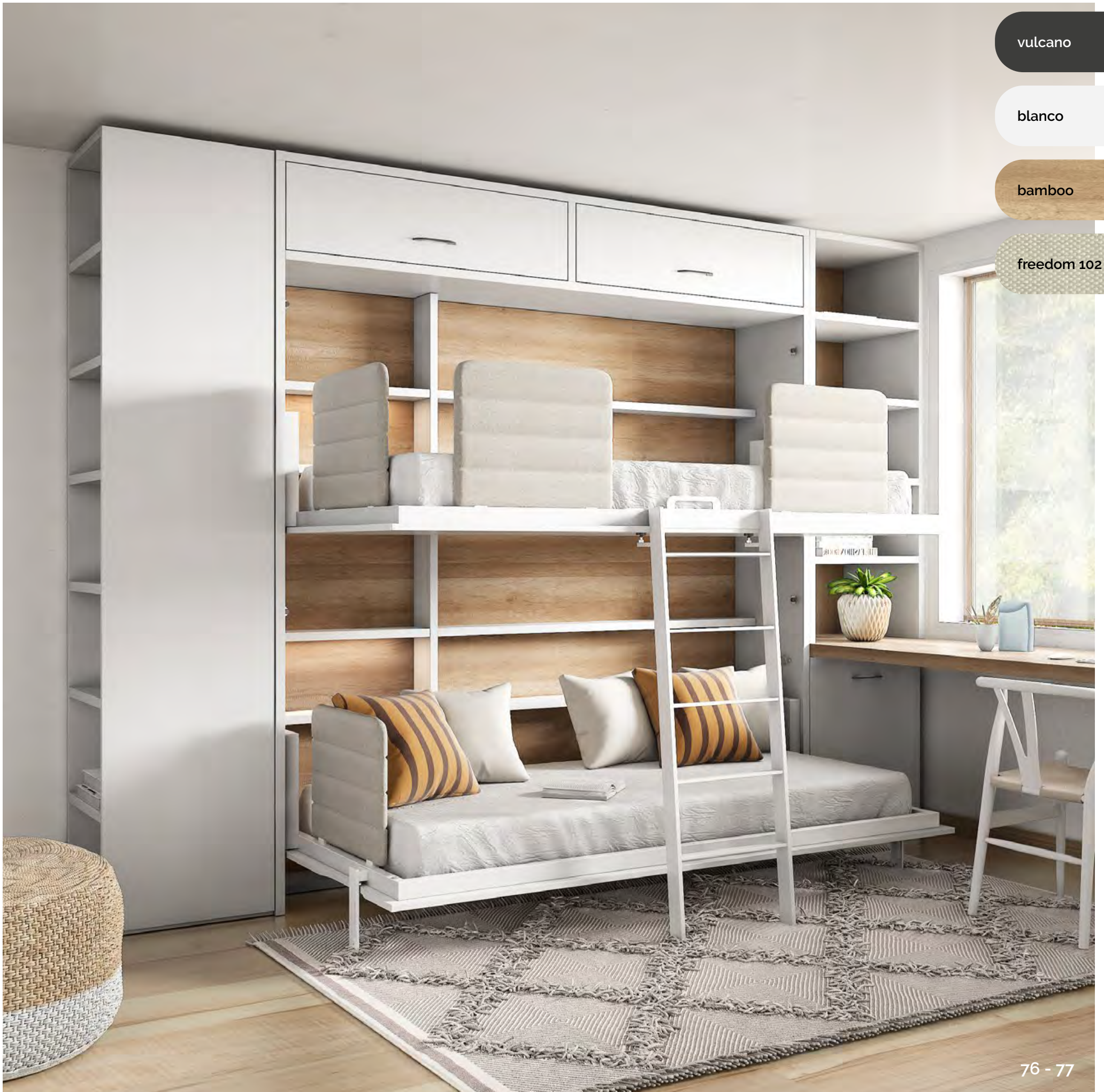

AMBIENTE 027 | SET-UP 027 | AMBIANT 027
REF: C4.27

Todo compartido...

Una litera abatible es una gran apuesta para un dormitorio infantil o juvenil. Tener dos camas plegables en un mismo espacio permite aprovechar durante las horas del día, del resto de la habitación. Así consigues ampliar la zona de estudio, dividida por un módulo de cajones y disponer de espacio extra de almacenaje con altillos de colgar.

Sharing is caring. A wall bunk bed is a safe choice for a children or teen room. Having two wallbeds in the same space makes it possible to carry out normal day-time activities in the rest of the room. This way, you get a more ample study area, which is divided by a drawer module, and more storage with the high cabinets.

Tout partage. Un lit superposé est un excellent pari pour une chambre d'enfant ou de jeunes. Avoir deux lits pliants dans le même espace vous permet de profiter le reste de la chambre pendant la journée. De cette façon, tu peux agrandir la zone d'étude clairement divisée par un module à tiroirs et disposer de nombreux espaces de rangement avec des meubles supérieurs à accrocher.

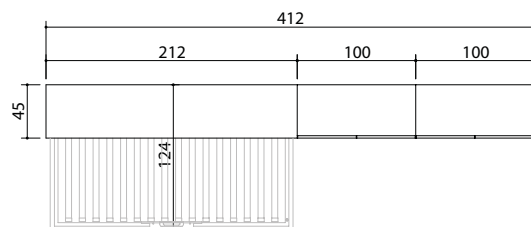

freedom 103

menta

blanco

malmo





blanco

miel

freedom 103





AMBIENTE 028 | SET-UP 028 | AMBIANT 028
REF: C4.28

Donde caben dos... ¡Caben tres!

Con muy poco espacio se puede conseguir una litera para tres, con una cama inferior doble y una superior de 90x190. En el hueco libre queda espacio para unos estantes, que sirven tanto de almacenaje como de mesita de noche.

Where two fit, three do! In very little space, one could obtain a bunk bed for three with a double bottom bunk plus a 90x190 top bunk. Shelves can be installed in the remaining space that can also be used as a nightstand.

Où dorment deux... i dorment trois ! Avec très peu espace, tu peux obtenir un lit superposé pour trois, avec un lit inférieur double et un supérieur de 90x190. Dans l'espace libre, peut être placées quelques étagères, qui servent à la fois de rangement et de table de chevet.

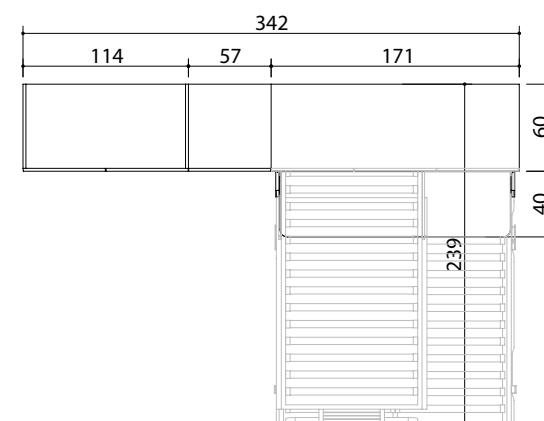



cobalto

blanco

miel

freedom 102



AMBIENTE 029 | SET-UP 029 | AMBIANT 029
REF: C4.29

¿Dónde está la escalera?

Guardar la escalera de una cama abatible horizontal ya no será un problema. El desplazamiento del divisor interior hacia uno de los laterales de la cama, deja libre un hueco en la cama inferior que permite ubicar la escalera cómodamente mientras las camas están plegadas.

Where did the stairs go? With our wall bunk beds, concealing the ladder is no longer an issue. Pushing the divisor more towards one side panel leaves room in the bottom bunk to insert the ladder when the bed is not being used.

Où est l'échelle ? Cacher l'échelle d'une armoire lit horizontal ne sera plus un problème. Le déplacement de la colonne intérieure vers un côté laisse un espace disponible derrière le lit inférieur pour un rangement pratique lorsque les lits sont pliés.

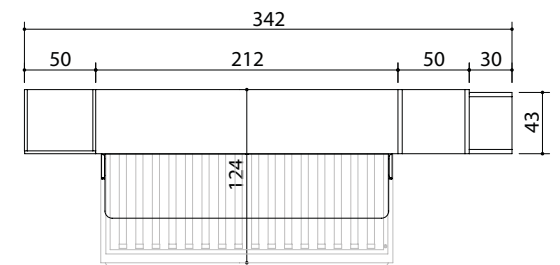

AMBIENTE 030 | SET-UP 030 | AMBIANT 030
REF: C4.30

Wallbed + DEXTOP.

Con una cama abatible Wallbed ganas altura en la cama desde el suelo, ya que incorpora un hueco de 23,5 cm de altura y patas más altas que las convencionales. Esta habitación juvenil se ha acompañado con una zona de estudio compuesta por un DEXTOP con escritorio incorporado.

Wallbed + DEXTOP. With a vertical wallbed, one could obtain an elevated bed thanks to the 23,5 cm high lower compartment and higher legs than the conventional ones. This teen room is completed with a study area made out of a DEXTOP with built-in desk table.

Wallbed + DEXTOP. Avec une armoire lit Wallbed gagnez hauteur dans le lit depuis le sol, car il y'a un trou inférieur de 23,5 cm d'hauteur et des pieds plus hauts que les classiques. Dans cette salle des jeunes, a été accompagné d'un espace d'étude composé d'un DEXTOP avec un bureau intégré.

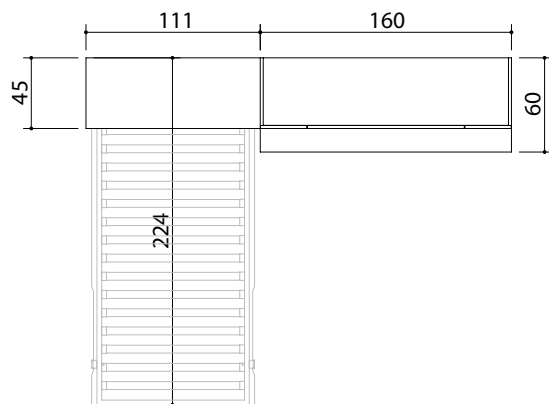

tierra

moon

miel





AMBIENTE 031 | SET-UP 031 | AMBIANT 031

REF: C4.31

Mucho más que una cama.

Que nadie te diga que el espacio que ocupa un abatible está poco aprovechado. Hay diferentes formas de optimizar su estructura. La parte superior se podría utilizar como armario con puertas plegables. Sus huecos interiores están disponibles para ubicar una barra de colgar o más estantes.

A lot more than just a bed. No one can argue that having a wallbed makes maximum use of space. In this teen room, the top half consists of a wardrobe with bifold doors. The interiors can be completed with different accessories like hanging rails or shelves.

Beaucoup plus qu'un lit. Que personne ne te dit pas que l'espace occupé par un armoire lit est peu utilisé. Dans cette chambre de jeunesse, la partie supérieure du lit est utilisée comme une armoire avec portes pliantes. Ses trous intérieurs sont disponibles pour localiser une barre d'accrochage ou plusieurs étagères.

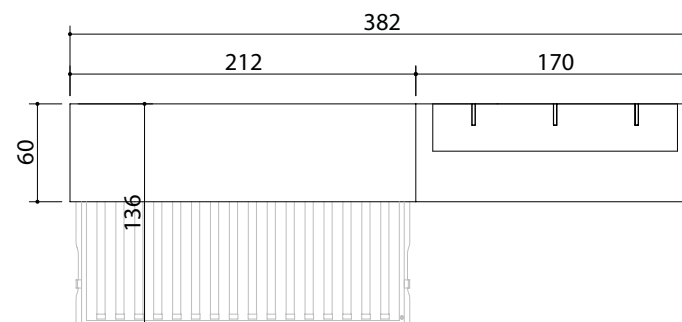

menta

blanco



AMBIENTE 032 | SET-UP 032 | AMBIANT 032

REF: C4.32

Todo en 2,62m.

¿Te imaginas tener todo lo que necesitas en tan solo 2,62 metros de ancho? Te lo demostramos: el armario cuenta con dos puertas batientes separadas por un espacio central, la cama abatible dispone de una mesa integrada, junto al armario superior de puertas correderas. ¡Nos encanta optimizar el espacio!

Everything in 2,62 m. Can you imagine having everything in just 2,62 m? Let us prove it to you: the spacious cabinet consists of two modules with folding doors and an open compartment in the center. The wallbed with the built-in desk table has a wardrobe with sliding doors. We love maximizing space!

Tout en 2,62 m. Peux-tu imaginer avoir tout as besoin dans seulement 2,62 mètres de largeur ? Nous te montrons : l'armoire lit dispose de bureau intégré, et une armoire supérieure de portes coulissantes. Nous aimons optimiser l'espace !

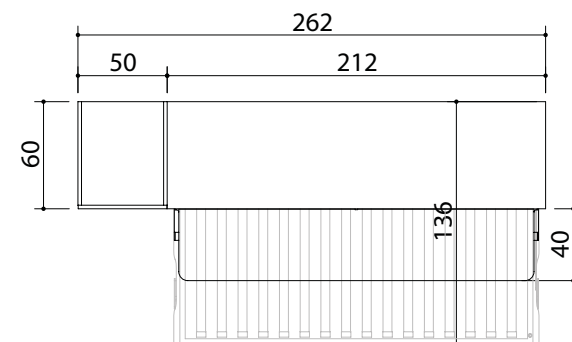



skin

miel

freedom 102



AMBIENTE 033 | SET-UP 033 | AMBIANT 033
REF: C4.33

¡Dos en uno!

Una cama abatible no solo sirve para dormir. Se puede convertir en tu zona de trabajo gracias a la incorporación de una mesa. Esta composición se ha acompañado con módulos de colgar tanto en horizontal como en vertical.

Two-in-one! A wallbed is not just for sleeping anymore. A bedroom can be turned into a study thanks to the built-in desk table. This set-up is completed with hanging horizontal and vertical modules.

¡ Deux en un ! Une armoire lit n'est pas seulement sert pour dormir. Peut facilement devenir votre espace de travail grâce à l'incorporation d'un bureau. Dans cette composition, a été accompagné de modules à accrocher à la fois horizontalement et verticalement.

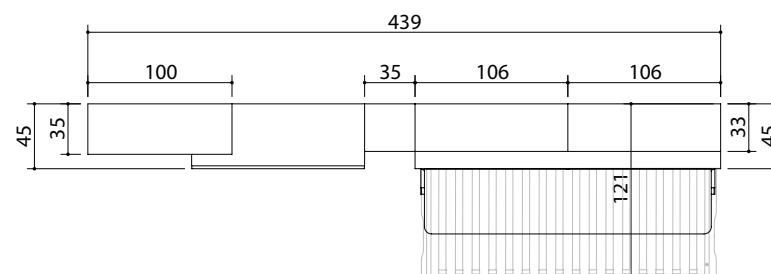

AMBIENTE 034 | SET-UP 034 | AMBIANT 034

REF: C4.34

Mesa integrada y sincronizada.

¿Convertir un estudio en un dormitorio? Está a un solo paso. La mesa integrada cuenta con un fondo de 40 cm. que permite trabajar cómodamente. Al abrir la cama, la mesa se mantiene en horizontal sin necesidad de retirar el material de trabajo, gracias al sistema oscilante sincronizado.

Built-in synchronized desk. Thinking of converting a workspace into a bedroom? It's one step away. The built-in desk table is 40 cm. deep enough to work on comfortably. When the bed opens, the table stays horizontal without you needing to remove your belongings thanks to its synchronized oscillating system.

Bureau intégré et synchronisé. Transformer le bureau en chambre à coucher ? L'as à un pas. Le bureau intégré a une profondeur de 40 cm qui permet de travailler confortablement. Pendant l'ouverture du lit, le bureau reste complètement horizontal sans avoir besoin 'enlever le matériel de travail grâce au système oscillant synchronisé.

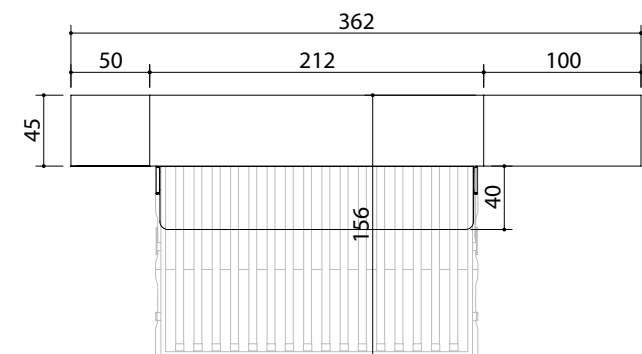



AMBIENTE 035 | SET-UP 035 | AMBIANT 035
REF: C4.35

iHabitación para dos!

Hay diferentes maneras de compartir habitación y aprovechar el espacio. En esta propuesta se ha contado con dos modelos de cama abatible vertical Wallbed, separadas por un armario con tres cajones, un hueco y una puerta. Además, cada cama cuenta con un cajón adicional en la parte inferior.

A room for two! There are different ways to share a bedroom and make the most of the space. This set-up includes two vertical wallbed models separated by a bookcase with three drawers, an open compartment and a door. In addition, every bed has an extra drawer in the bottom part.

iChambre pour deux ! Existe différentes façons de partager une chambre et de profiter l'espace. Dans cet ambient, nous avons deux modèles des armoires lits vertical Wallbed séparés par une armoire avec trois tiroirs, un trou et une porte. En plus, chaque lit dispose d'un tiroir supplémentaire en bas.

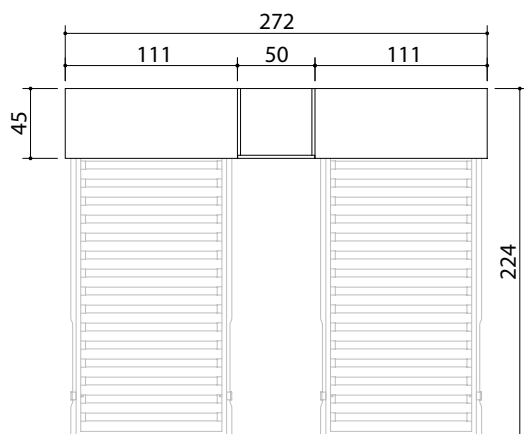

skin

miel





freedom 103

tierra

bamboo

AMBIENTE 036 | SET-UP 036 | SET-UP 036

REF: C4.36

¡Gana espacio!

Llega una edad en la que necesitan mucho más espacio en su habitación. En esta composición se ha optado por una cama abatible sin estantes interiores y con dos huecos de almacenaje en la parte inferior. La zona de estudio cuenta con dos amplias librerías donde se apoya la encimera del escritorio.

Maximize space! They reach a certain age where they start needing more space in their bedroom. This set-up is designed around a wallbed with two storage spaces in the bottom part. The workplace consists of two spacious bookcases where the countertop is supported.

¡Gagne espace ! Les enfants atteignent un âge ou ont besoin de beaucoup plus d'espace dans leur chambre. Pour cette raison, cette composition optée pour une armoire lit sans étagères intérieures et avec deux espaces de rangement en bas. La zone d'étude a deux grandes bibliothèques où s'appuie le plan de travail du bureau.

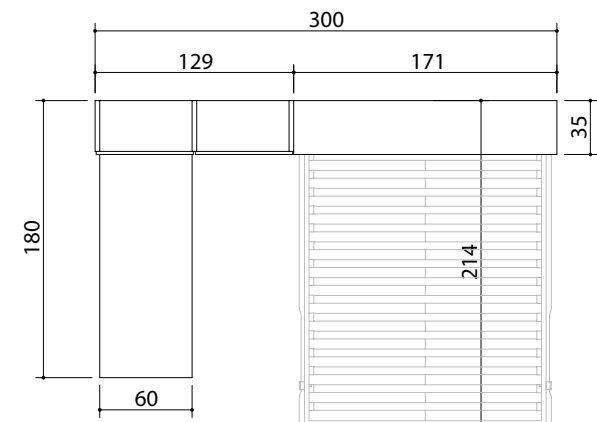

AMBIENTE 037 | SET-UP 037 | SET-UP 037

REF: C4.37

¡Combinemos colores!

No hace falta que te quedes con solo un color. A las puertas de los armarios las puedes combinar en los colores que más te gustan para darle un acabado más personal. Los armarios de puertas correderas como el de la composición, son además una gran opción para habitaciones pequeñas o con poco espacio.

Let's combine colors! There's no need to settle for one color. These wardrobe doors can combine your favorite colors to give them a more personalized finish. Wardrobes with sliding doors like the one in this set-up are also a great option for rooms that are small or have very limited space.

¡Combinons les couleurs! N'est pas nécessaire restes avec une seule couleur. Dans les portes des armoires tu peux combiner ces deux ou trois couleurs que t'aimes pour lui donner une finition plus personnelle. Les armoires de portes coulissantes comme celle de la composition sont également une excellente option pour petites chambres ou avec peu d'espace.

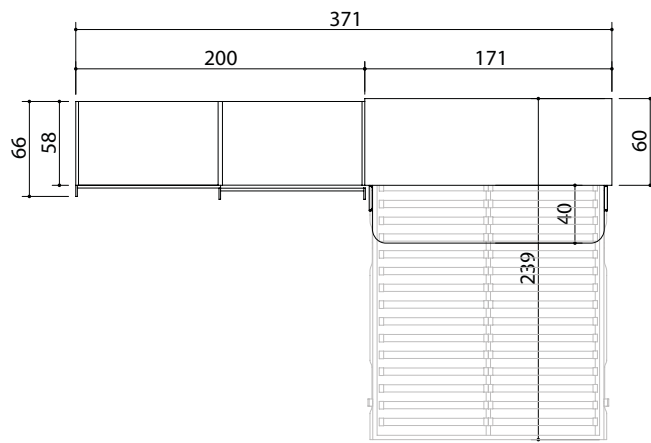



tierra

nogal

AMBIENTE 038 | SET-UP 038 | SET-UP 038

REF: C4.38

Aprovechando cada espacio.

Con dos armarios y una cama abatible horizontal creamos una cama de altura, accesible con escaleras modulares y protegida por un protector abatible liso. Y además ganamos una mesa de trabajo integrada en el frente del abatible. ¿Qué más se puede pedir?

Making use of space. The two wardrobes and the horizontal wallbed create a base for the top bed with a folding safety rail guard that can be accessed through the stacked modules. And in the process, we gain a built-in desk table in the front panel of the wallbed. What more can you ask for?

Profiter chaque espace. Avec deux armoires et une armoire lit horizontal nous créons un lit chic, accessible avec échelle modulaire et protégé par une tête protectrice pliante lisse. Et on gagne aussi un bureau de travail intégré dans la façade de l'armoire lit. Que demander de plus?

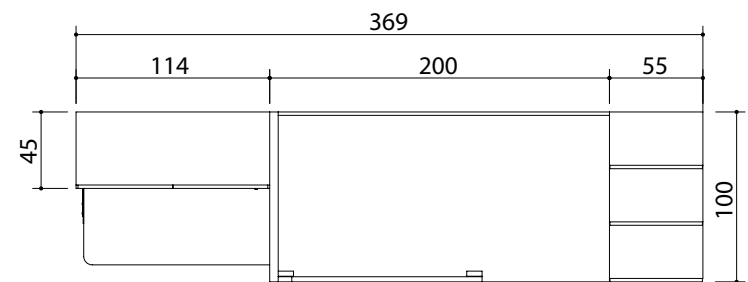

menta

vulcano

miel



AMBIENTE 039 | SET-UP 039 | SET-UP 039

REF: C4.39

Solución a medida.

Esta cama abatible vertical de 35 cm de fondo se queda totalmente discreta en el salón y mimetizada con la librería de tres cuerpos con trasera. Ésta se apoya sobre módulos bajos que constan de un contenedor, dos cajones y un hueco diáfano.

Tailor-made solutions. This 35 cm deep wallbed goes unnoticed in this room in addition to blending seamlessly with the triple body bookcase with backpanel. The latter is supported by ground-level modules with a container, two drawers and an open compartment.

Solution sur mesure. Oses-tu mettre une armoire lit dans ton salon ? Ce lit de 35 cm de profondeur reste totalement camouflé avec une bibliothèque de trois sections avec fond. Cette s'appuyer sur des modules bas avec un grand tiroir, deux tiroirs et un trou diaphane.

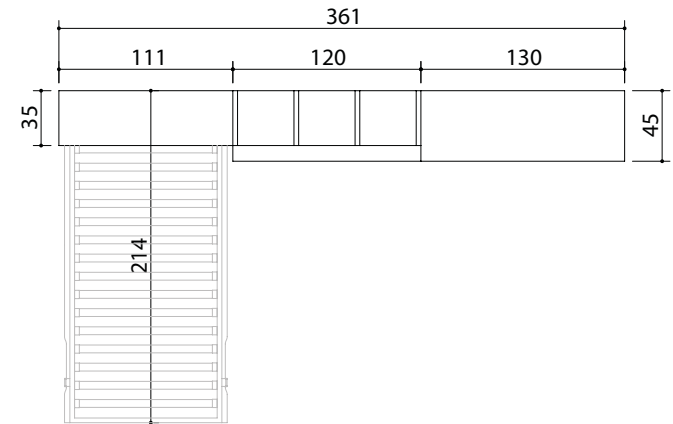

vulcano

miel

freedom 103

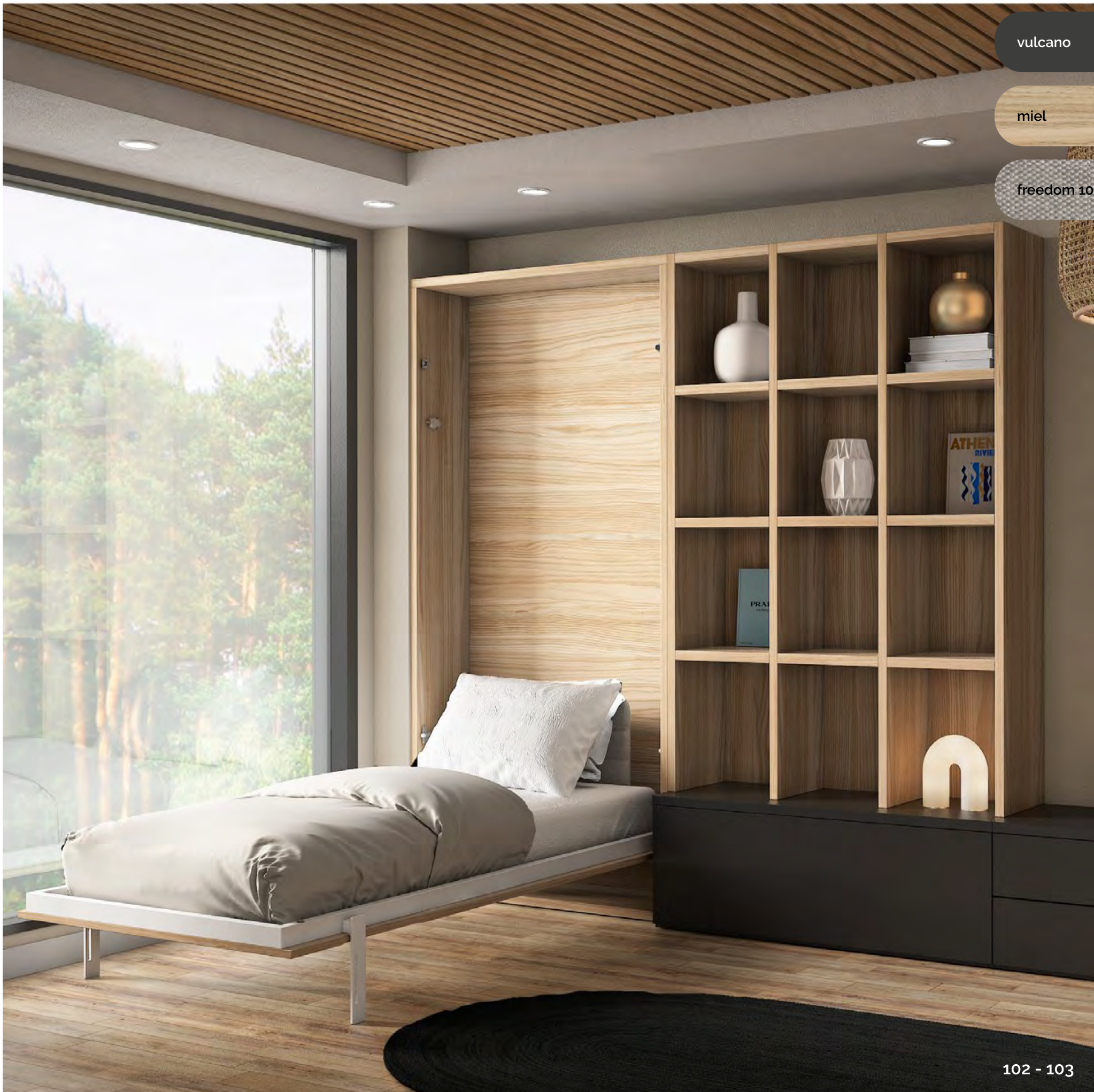

AMBIENTE 040 | SET-UP 040 | SET-UP 040
REF: C4.40

Una propuesta más adulta.

En este espacio, los colores oscuros permiten que los detalles en color tengan más protagonismo. La composición cuenta con cama abatible vertical, armario, librería y módulos de colgar con contenedor.

A more mature proposal. In this set-up, the dark tones give the details in other colors the chance to shine. This set-up consists of a vertical wallbed, a wardrobe, a bookcase and hanging modules.

Une proposition plus adulte. Dans cet espace, les couleurs foncées permettent que les détails au couleur ont plus d'importance. La composition comprend une armoire lit vertical, une armoire, une bibliothèque et des modules à accrocher avec grand tiroir.

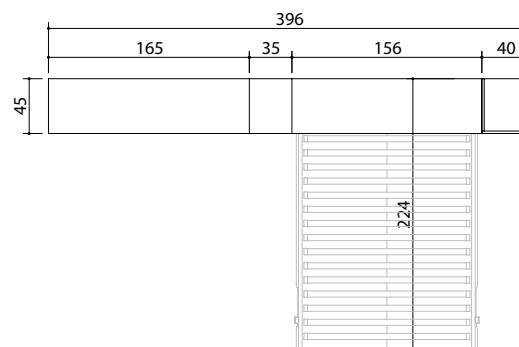

vulcano

nogal

freedom 102



CAMAS ABATIBLES AUTOPORTANTES CON SOFÁ

Si buscas una cama abatible con sofá, aquí descubrirás sus diferentes modelos con sofá: VERSATILE, SYNCRO, DIVERSO Y NORDIK. Cada uno de ellos ofrece un acabado y estética diferente, pero comparten su funcionalidad y confort. Además, puedes añadirles armarios o librerías, incluso existe la opción con litera. Solo falta saber cuál es la que se adapta mejor a tu hogar.

SELF-SUPPORTING WALLBEDS WITH SOFA

If you're looking for a wallbed, here you will find a wide selection of models with an integrated sofa: VERSATILE, SYNCRO, DIVERSO Y NORDIK. Each one offers a different finish and aesthetic, but they all have functionality and comfort in common. In addition, you could integrate wardrobes and bookshelves, and even bunk bed. All you need to know is which one is better suited to your home.

ARMOIRES LITS AUTOPORTANTS AVEC CANAPÉ

Si tu cherches une armoire lit avec canapé, ici découvriras différents modèles avec canapé: VERSATILE, SYNCRO, DIVERSO et NORDIK. Chacun d'eux offre une finition et une esthétique différente, mais ils partagent leur fonctionnalité et leur confort. De plus, sont proposés avec des armoires ou bibliothèques, il y a même l'option avec lit superposé. Tu as juste besoin de savoir lequel est le mieux adapté à ta maison.



AMBIENTE 041 | SET-UP 041 | AMBIANT 041

REF: C4.41

Mucho más que descanso...

Una cama abatible con sofá en una habitación juvenil es mucho más que descanso: deja espacio a la zona de ocio y sociabilización. DIVERSO es una gran propuesta, por su sistema sincronizado, su comodidad en el asiento y su acabado tapizado en brazos y frentes inferiores.

Not just for resting. A sofa wallbed in a teen bedroom is not just for resting: it's a space to wind down and hang out with friends. A DIVERSO is the go-to option due to its synchronization system, comfortable seating and textile finished armrests and drawer fronts.

Plus que du repos. Une armoire lit avec canapé dans une chambre de jeunes est beaucoup plus que du repos : laisse d'espace à une zone de loisirs et de socialisation. Un DIVERSO est une excellente proposition, par son système synchronisé, son confort d'assise et sa finition rembourrée sur les accoudoirs et les façades inférieures.

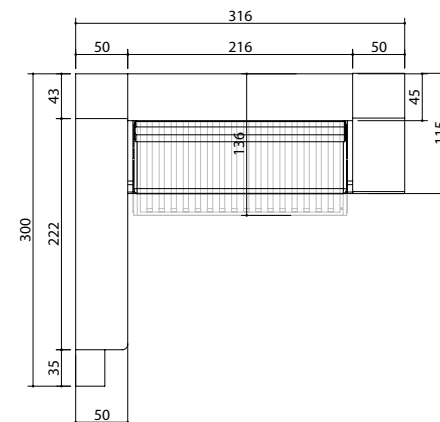

blanco

miel

twin 02



AMBIENTE 042 | SET-UP 042 | AMBIANT 042

REF: C4.42

¡El sofá es el protagonista!

Tan importante es escoger los muebles como elegir bien sus colores y acabados. Los tonos claros y suaves como el de este ambiente darán una sensación de amplitud y luminosidad. Siempre estás a tiempo de incluir un toque de color para resaltar algún elemento, como este cómodo sofá VERSATILE.

The sofa is the protagonist! Choosing the color and the finish of a piece of furniture is just as important as choosing the piece itself. The light and soft tones of this set-up will give a sense of space and light. You can always choose to add a touch of color to highlight an element, like this comfortable VERSATILE sofa.

¡Le canapé est le protagoniste ! Choisir les meubles est aussi important que bien choisir ses couleurs et ses finitions. Des tons clairs et doux comme celui de cet ambient donneront une sensation d'amplitude et d'éclairage. Tu es toujours au moment d'ajouter une touche de couleur pour mettre en valeur un élément, comme ce confortable canapé VERSATILE.

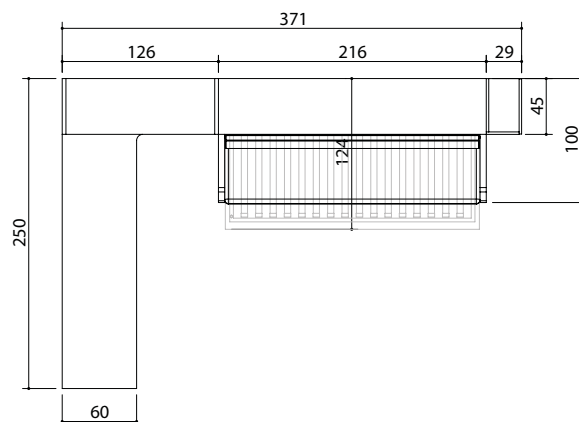



tierra

blanco

malmo

freedom 126

AMBIENTE 043 | SET-UP 043 | AMBIANT 043

REF: C4.43

Dos espacios, dos estilos.

En una habitación con literas abatibles ganas espacio para habilitar dos zonas de estudio. El escritorio de la izquierda se apoya sobre un arcón con puerta y se combina con librería de estantes. El de la derecha se configura con módulos bajos y módulos de colgar diáfanos. ¡Una habitación a tu medida!

Two spaces, two styles. A set-up with wall bunk beds leaves room to create two study areas. The desk to the left is supported by a box with a door and topped with a compartmented bookcase. The desk to the right has ground-level modules for a base and is completed with spacious hanging modules. A room tailored to you!

Deux espaces, deux styles. Dans une chambre avec lits superposés, gagnes de l'espace pour habiliter deux zones d'étude. Le bureau de gauche s'appuie sur un coffre avec une porte est combiné avec une bibliothèque avec des étagères. Celui de droite est configuré avec des modules bas et est complété par des modules à accrocher diaphanes. ¡Une chambre sur mesure !

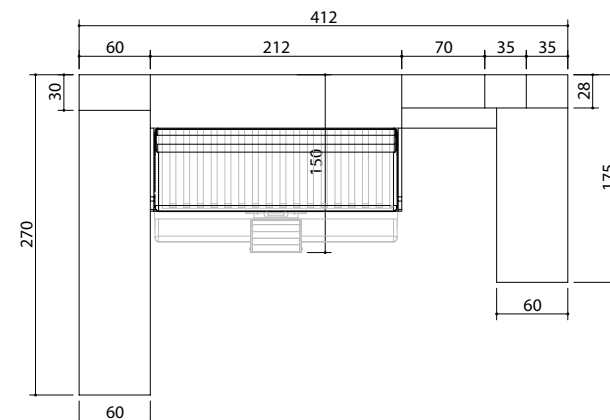

blanco

miel

freedom 103



AMBIENTE 044 | SET-UP 044 | AMBIANT 044

REF: C4.44

Habitación al cuadrado²

En esta composición de habitación juvenil la cama abatible horizontal cuenta en la parte superior con un armario de puertas plegables y dos huecos debajo del sofá. Los diferentes módulos de la habitación que conforman la zona de estudio ofrecen un orden equilibrado a través de sus formas cuadradas.

A room to the power². In this teen room set-up, the wallbed is accompanied by an over wardrobe with bifold doors and two open space storage underneath the sofa. The different modules that make up the study area of this room provide a balanced order thanks to their square shape.

Chambre au carré². Dans cette composition de chambre de jeunes, l'armoire lit horizontal dispose dans la partie supérieure d'une armoire de portes pliantes et deux trous sous le canapé. Les différents modules de la chambre qui composent le bureau offrent un ordre équilibré grâce à leurs formes carrées.

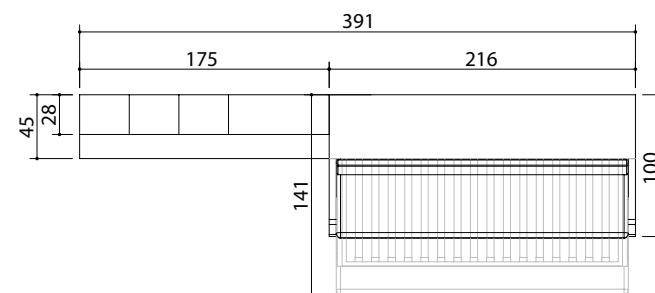

menta

moon

blanco

miel

freedom 102





tierra

moon

blanco

freedom 127



AMBIENTE 045 | SET-UP 045 | AMBIANT 045
REF: C4.45

Modulación al gusto.

Con el sistema modular de Tetrys, diseñar tu habitación parecerá un juego. Sus diferentes medidas, formas y complementos permiten adaptarse al resto de mobiliario. El escritorio se complementa con un arcón extraíble, módulos de cajones y un módulo de 4 huecos, que apilados, consiguen la misma altura que la cama abatible con sofá.

Modulation according to taste. With the modular system from Tetrys, designing a room will seem like a game. The different measurements, shapes and accessories allow it to adapt to other furniture. The desk is accompanied by an extensible box, drawer modules and a 4-compartment module, once stacked, they're the same height as the sofa wallbed.

Modulation au goût. Avec le système modulaire de Tetrys, concevoir ta chambre ressemblera à un jeu. Ses différentes mesures, formes et accessoires permettent de s'adapter au reste du mobilier. Le bureau est complété par un coffre extensible, des modules de tiroirs et un module de quatre trous, qui une fois empilés obtiennent la même hauteur que l'armoire lit avec canapé.

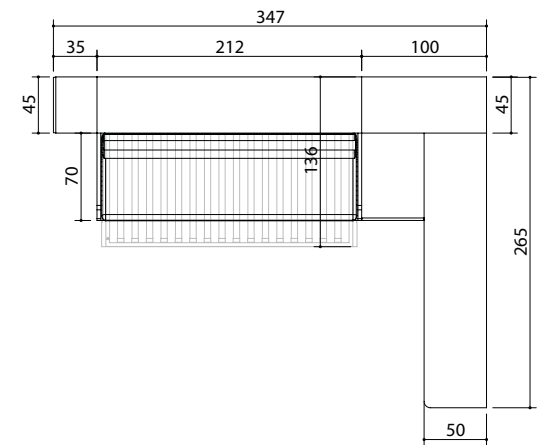





AMBIENTE 046 | SET-UP 046 | AMBIANT 046
REF: C4.46

Consigue el DUPPLO de capacidad.

A veces toca improvisar... ipero lo mejor es estar siempre preparado para ello! Las nuevas mesas DUPPLO esconden una mesa plegable doble. Una vez estiras la mesa girando sobre su eje, se despliega otra pata en la que apoya la segunda encimera. Capacidad extra en poco espacio.

Get the DUPPLO of capacity. Being spontaneous at times is a must.... But it's best to always be prepared! The new DUPPLO table presents a folding double table. Once the table is pulled around its axis, another leg unfolds to support the extended countertop. More capacity in little space.

Obtiens el DUPPLO de capacité. Il faut parfois improviser... imais le mieux est d'être toujours préparé ! Les nouvelles tables DUPPLO cachent une double table pliante. Une fois étires la table en tournant sur son axe, un autre pied se déplie pour soutenir le deuxième plan de travail. Capacité supplémentaire dans un petit espace.

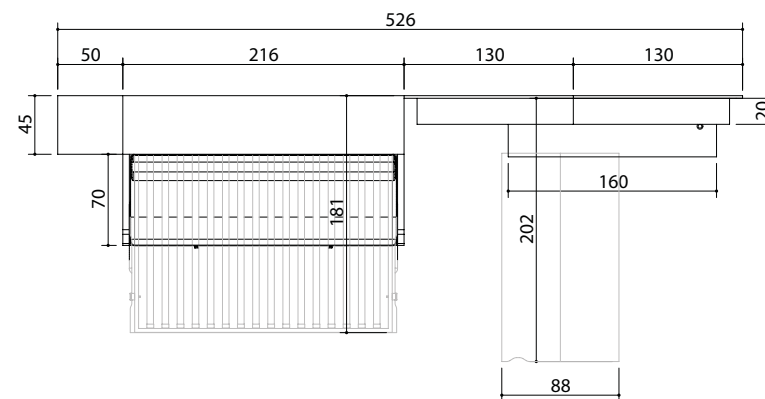

moon

miel

eros 110







skin

miel

freedom 103

AMBIENTE 047 | SET-UP 047 | AMBIANT 047
REF: C4.47

Habitación con personalidad.

¿Quién no desea tener una habitación acorde con su personalidad? Una composición ideal para gustos minimalistas en tonos suaves. La zona de escritorio se mimetiza entre el escritorio y sus 3 estantes superiores combinando perfectamente con la cama abatible y el armario de dos puertas con hueco.

A room with a personality. Who wouldn't want a tailor-made bedroom based on their personality? A set-up with soft tones perfect for those with a minimalist taste. The workspace blends in with the desk and shelves that combine flawlessly with the wallbed and the two-door wardrobe with the open compartment.

Chambre avec personnalité. Qui ne veut pas avoir de chambre adaptée à sa personnalité ? Une composition idéale pour les goûts minimalistes et de tons doux. La zone de bureau est imité entre le bureau et ses 3 étagères supérieures correspondent parfaitement avec le lit et l'armoire de deux portes et un trou.

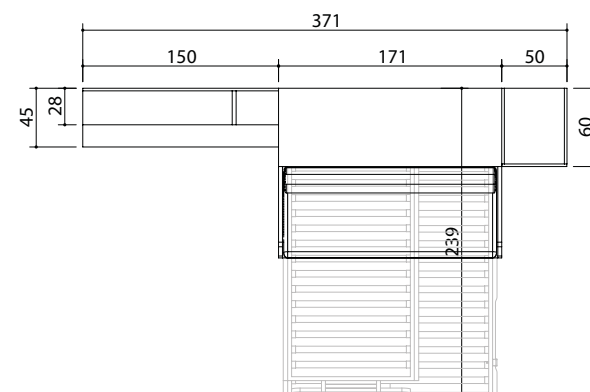

AMBIENTE 048 | SET-UP 048 | AMBIANT 048

REF: C4.48

3 ambientes en una habitación.

Un ambiente como este nos permite disponer de un dormitorio por la noche gracias a su cama abatible y durante el día, de una zona de trabajo y ocio con este práctico sofá. Se ha incorporado un armario y altillos de fondo 60 cm encima de la mesa de trabajo aumentando la capacidad de almacenaje.

3 set-ups in one. A set-up like this means having a bedroom during the night thanks to the wallbed, and during the day, a space for work and leisure with a practical sofa. Above the desk table, 60 cm deep cabinets were included to add more storage space.

3 ambients dans une chambre. Un ambient comme celui-ci nous permet d'avoir une chambre à coucher avec son armoire lit et de zone d'étude et de loisirs pendant la journée avec canapé et le bureau. A été ajouté pour le rangement une armoire à côté de l'armoire lit et quelques meubles supérieurs de profondeur 60 cm au-dessus de la table.

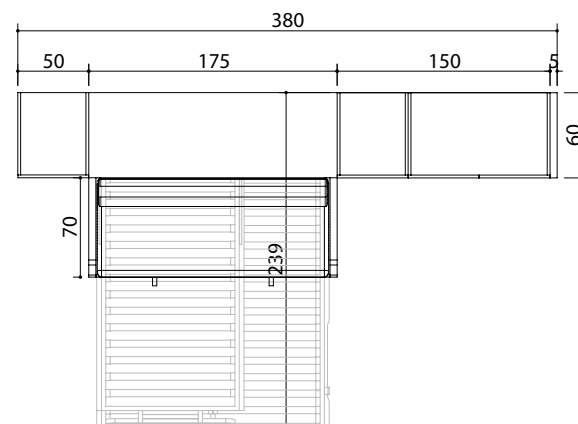

blanco

miel

freedom 102





blanco

miel

freedom 102

AMBIENTE 049 | SET-UP 049 | AMBIANT 049
REF: C4.49

Nada es lo que parece.

En un "plis plas" lo que parecía un simple salón se convierte en una habitación para tres. La litera con sofá integrado y sincronizado, permite abrir con un solo gesto la cama doble inferior, que oculta una cama individual superior. El módulo de cajones también guarda un pequeño secreto: ¡un escritorio!

Nothing is what it seems. In a split second, a simple living room can be turned into a bedroom for three. With a sleight of hand, the wallbed with synchronized sofa can be converted into a double bed that discovers a top individual bed. The drawer model also holds a surprise: a desk table!

Rien n'est ce qui paraît. En un clin d'œil, ce qui ressemblait à un simple salon s'est transformé en une chambre à trois. Les lits superposés avec canapé intégré et synchronisé permettent ouvrir d'un seul geste un lit double inférieur, qui cache comme un lit superposé un lit individuel. Le module de tiroir cache aussi un petit secret : ¡ un bureau !

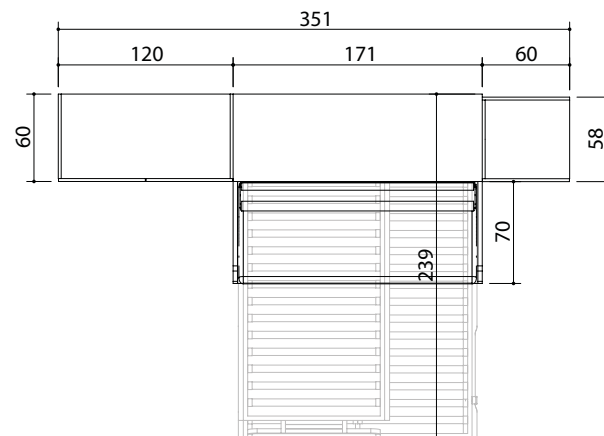





AMBIENTE 050 | SET-UP 050 | AMBIANT 050

REF: C4.50

Más a tu alcance.

DEXTOP el nuevo módulo escritorio. Se compone por módulos bajos con puertas, módulos altos de acceso interior y módulo atillo con puerta elevable. Todo ello unido por un amplio escritorio donde trabajar y tener todos los objetos a tu alcance.

Within reach. DEXTOP, the new desk module. It's composed of two ground-level modules with doors, top modules with interior access and a high cabinet with a liftable door. All joined by a large desk suitable for work where you could have all your everyday objects within reach.

Plus à portée. DEXTOP, le nouveau module bureau. Est composé de deux modules bas avec portes, modules hauts avec accès intérieur et meuble supérieur avec porte relevable. Tous réunis par un grand bureau où peut travailler et avoir tous tes objets à portée de main.

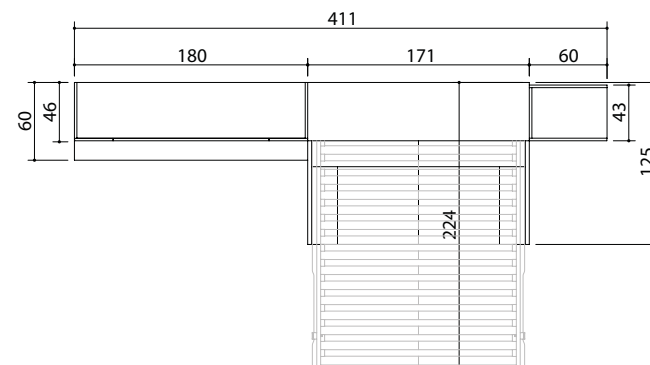

blanco

miel

twin 45



AMBIENTE 051 | SET-UP 051 | AMBIANT 051

REF: C4.51

¡Amplia tu espacio!

La creatividad no tiene límites. Sumamos a la familia de mesas, el modelo PIVOT. Su encimera gira sobre un eje para convertirse en mesa adoptando diferentes posiciones; sobre los módulos bajos, a 90 y 180 grados. Una solución práctica para aprovechar al máximo tu hogar.

Add more space. Our creativity has no limits. Introducing the newest addition to our table family, the PIVOT. Its countertop rotates around an axis in order to be placed in different positions; over the ground-level modules, at a 90- and 180-degrees angle. A practical solution to make the most out of your home.

¡Agrandis ton espace ! La créativité n'a pas de limites. Nous ajoutons le modèle PIVOT à la famille des tables. Son plan de travail pivote sur un axe pour devenir une table adoptant différentes positions ; sur les modules bas, à 90 et 180 degrés. Une solution pratique pour profiter ta maison au maximum.

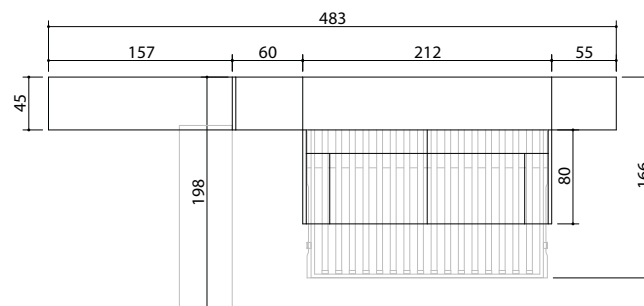

malm

twin 51









miel

eros 103

AMBIENTE 052 | SET-UP 052 | AMBIANT 052

REF: C4.52

Mitad armario, mitad librería.

Funcionalidad y diseño: acierto asegurado. Con NORDIK tienes la solución perfecta para el salón, estudio, apartamento o habitación. En esta composición, la hemos combinado con un armario de cajones con puerta, dejando mitad del armario al descubierto a modo de librería.

Half wardrobe, half bookcase. Function and design: always a safe bet. The NORDIK is a perfect solution for a living room, a studio, an apartment or a bedroom. In this set-up, we combined it with a wardrobe with drawers and a door leaving the other half visible as a bookcase.

Demi-armoire, demi-bibliothèque. Peux combiner la fonctionnalité et design ? La réponse est : NORDIK. Une solution parfaite pour un salon, un bureau, un appartement ou une chambre. Dans cette composition nous l'avons combiné avec une armoire avec tiroirs extérieurs et avec une porte, car de l'autre côté est laissé à découvert comme une bibliothèque.

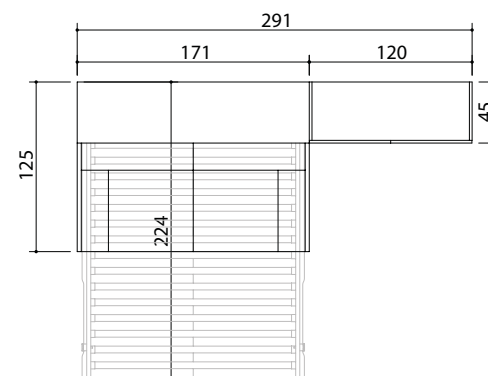

CAMAS ABATIBLES CON SOFÁ

Nuestras camas abatibles con sofá modelo DIVO merecen una mención aparte. Ofrecen un sofá de alto confort gracias a sus espumas HR de alta densidad. Queda totalmente integrado en el frente de la cama abatible tanto, que hasta llega a pasar desapercibido en un salón. Cuenta con variedad de accesorios para que el diseño con un Divo sea de lo más práctico, funcional y elegante posible.

WALLBEDS WITH SOFA

Our wallbeds with sofa DIVO are a world apart. They provide a high-level comfort sofa thanks to its HR sitting foam. There are countless options, ranging from individual seats to corner and chaiselongue units; its integrated design will make the bed unnoticeable in your living-room. Under the sofa you will find drawers, top-up cupboards or even a trundle bed; design will no longer be an issue to achieve maximum practicality.

ARMOIRES LITS AVEC CANAPÉ

Nous armoires lits avec canapé modèle Divo méritent une mention spéciale. Offrent un canapé de grand confort grâce à leurs mousses HR de haute densité. Ses multiples configurations, du fauteuils individuels au chaise longue, et son design intégré font que le lit passe inaperçu dans un salon. Sous le canapé, trouveras du lit gigogne aux tiroirs ou coffres; le design n'est plus un problème pour atteindre un maximum de praticité.



AMBIENTE 053 | SET-UP 053 | AMBIANT 053

REF: C4.53

Blanco y negro.

La cama abatible con sofá DIVO es sinónimo de comodidad y elegancia. Todos sus accesorios están pensados para adaptarse a sus diferentes diseños: con reposabrazos, con nido o con un chaise longue. También puedes jugar con sus acabados y darle al sofá el protagonismo que se merece.

Black and white. The DIVO wallbed with sofa is equivalent to comfort and elegance. All of its accessories are created to adapt to different designs: with arm-rests, a trundle bed or with a chaise longue. You could also play with different finishes and give the sofa the attention it deserves.

Noir et blanc. Une armoire lit avec canapé est synonyme de confort et d'élégance. Tous ses accessoires sont conçus pour s'adapter à ses différents designs : avec accoudoirs, avec gigogne ou avec une chaise longue. Tu peux jouer également avec ses finitions et donner au canapé la classe qui mérite.

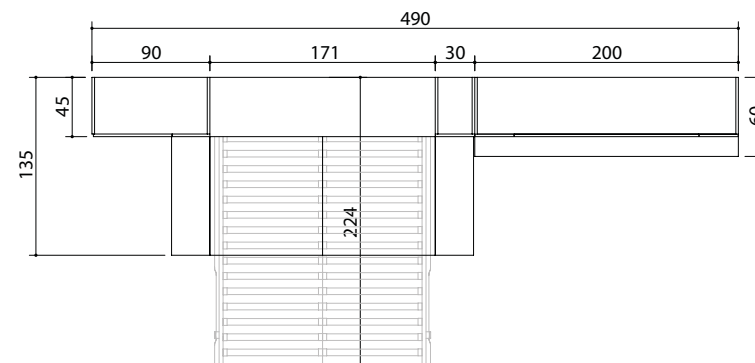

vulcano

miel

freedom 102



140 - 141

AMBIENTE 054 | SET-UP 054 | AMBIANT 054

REF: C4.54

No renuncies al confort.

Si buscas un espacio multifuncional, una composición con DIVO será la solución. La cama abatible vertical cuenta con sofá con espumas de alta densidad que aportan mayor comodidad para el descanso. La zona de trabajo se compone por módulos con puertas y escritorio con lateral volado.

Don't give up comfort. If you're looking for a multifunctional space, a set-up with a DIVO is the solution. The vertical wallbed integrates a sofa with high-density foam to provide a level of comfort suitable for rest. The workspace consists of modules with doors and a desk with a cantilevered end.

Ne renonce pas au confort. Si recherches un espace multifonctionnel, une composition avec DIVO sera une valeur sûre. L'armoire lit vertical dispose d'un canapé avec mousses de haute densité qui offrent un plus grand confort pour son repos. L'espace de travail est composé de modules avec porte et bureau avec un côté surélevé.

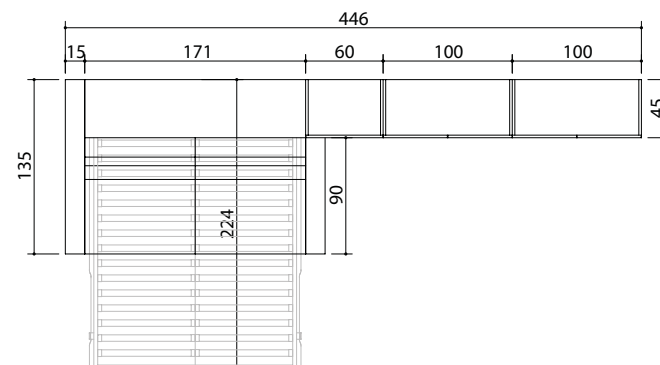

blanco

miel

twin 51



AMBIENTE 055 | SET-UP 055 | AMBIANT 055

REF: C4.55

Un DIVO adaptado a ti.

Los brazos del DIVO se adaptan a todos los diseños. Sobre la base con nido deslizante y junto al sofá se apoya también un brazo de menor altura, situado delante de la librería con estantes y tapa elevable, aprovechando al máximo el espacio disponible. Ningún rincón se queda inutilizado con Tetrys.

A DIVO adapts to you. The arm-rests of a DIVO adapt to all designs. Over the trundle bed and alongside the sofa, one encounters a different height arm-rest in front of a bookcase with shelves and a liftable lid, talk about making maximum use of space. Not one corner is left unused with a proposal from Tetrys.

Un Divo adapté à toi. Les accoudoirs du Divo s'adaptent à tous les designs. Au-dessus de la base avec gigogne coulissant, en plus du canapé, un accoudoir avec hauteur inférieure est également soutenu. Se situe devant une bibliothèque avec des étagères et un couvercle relevable pour profiter l'espace qui reste derrière l'accoudoir.

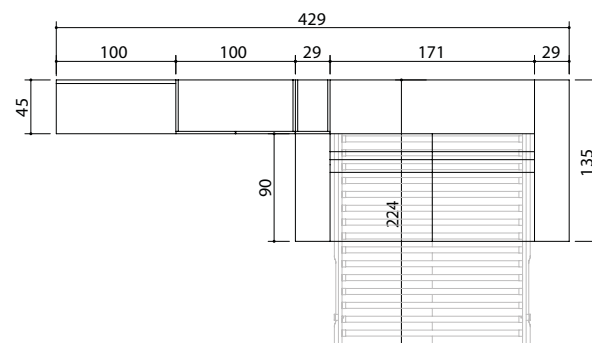

blanco

miel

twin 51



ACABADOS LISOS Y MADERA | LACQUER AND WOOD | FINITIONS LISSES ET EN BOIS



blanco

gris

moon

vulcano

tierra



skin

pruna

menta

cobalto

relieve

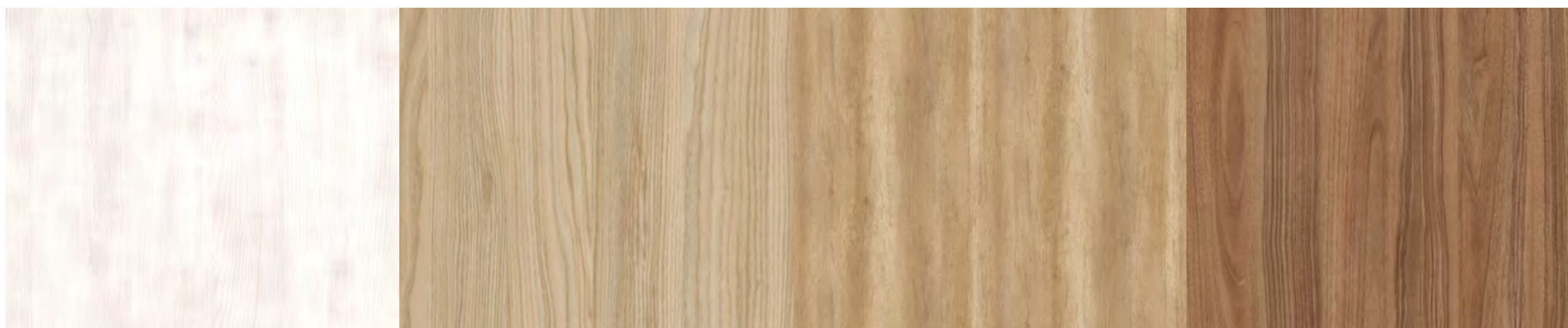

malmo

miel

bamboo

nogal

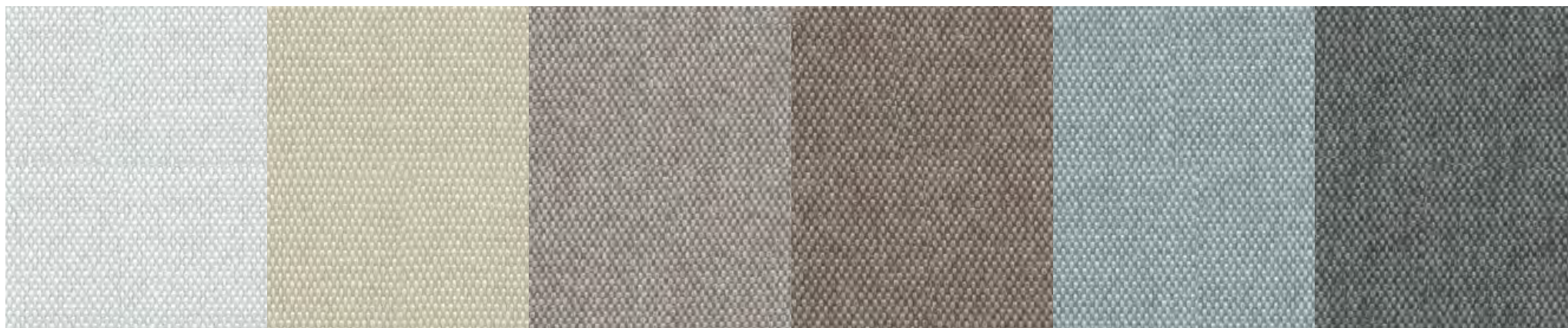

101

102

103

104

107

108



109

115

117

118

120

123



124

125

126

127

128

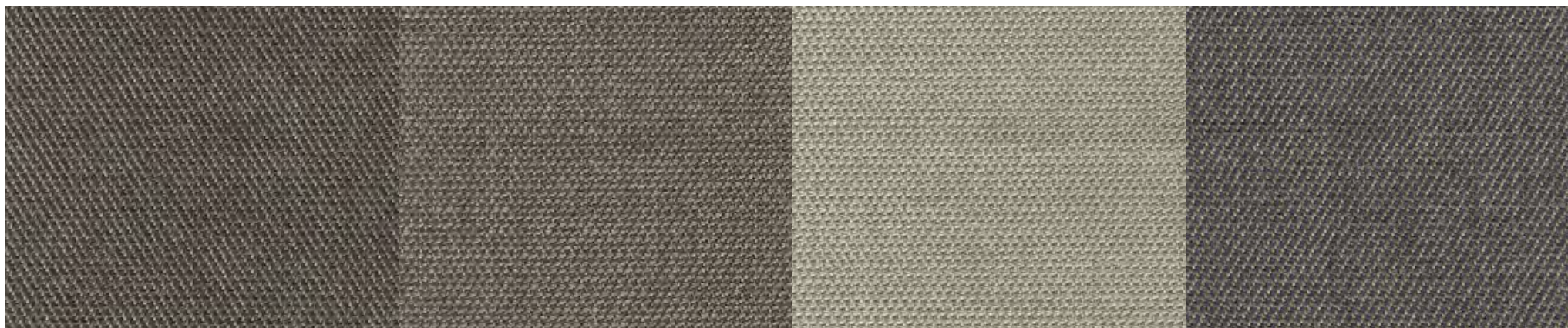

credo 11

credo 18

credo 39

credo 45



credo 53

credo 54

twin 02

twin 05



twin 30

twin 45

twin 51

twin 53

twin 69

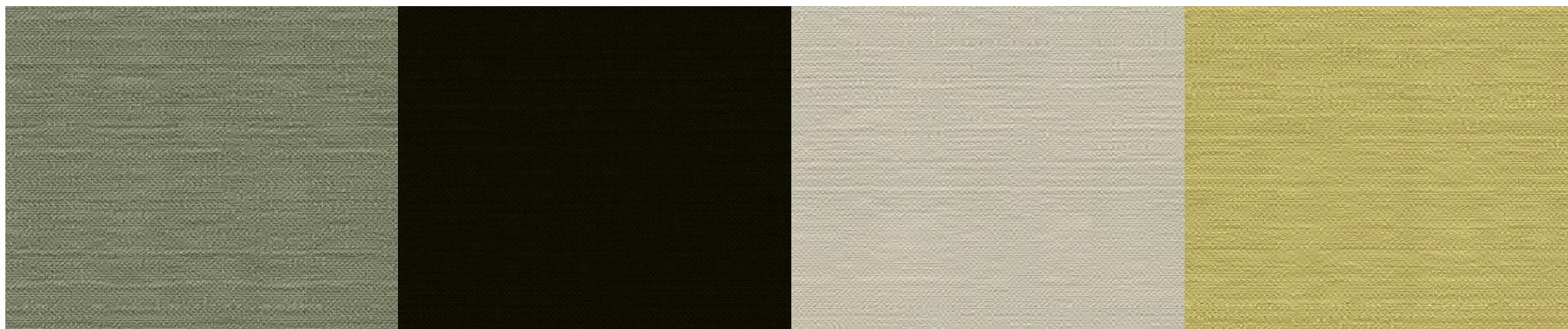

100

101

103

104

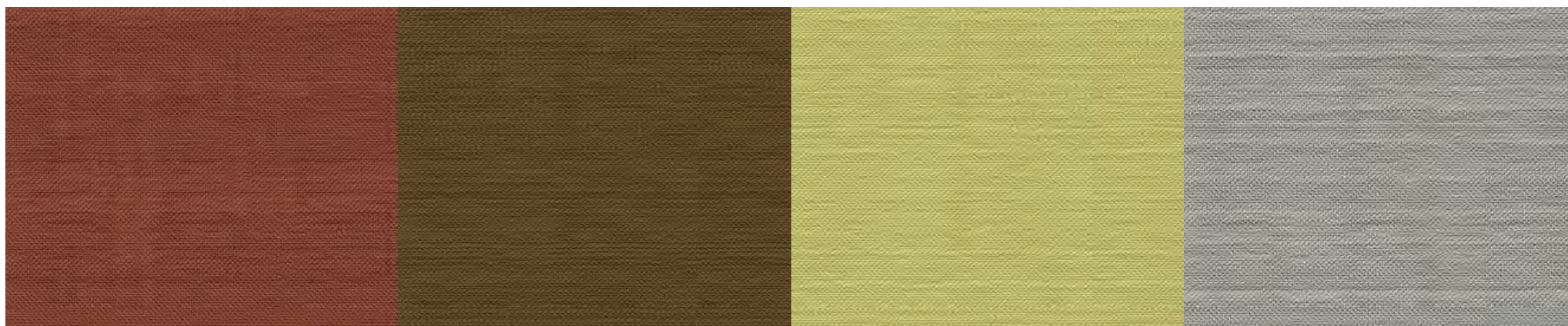

106

107

108

110

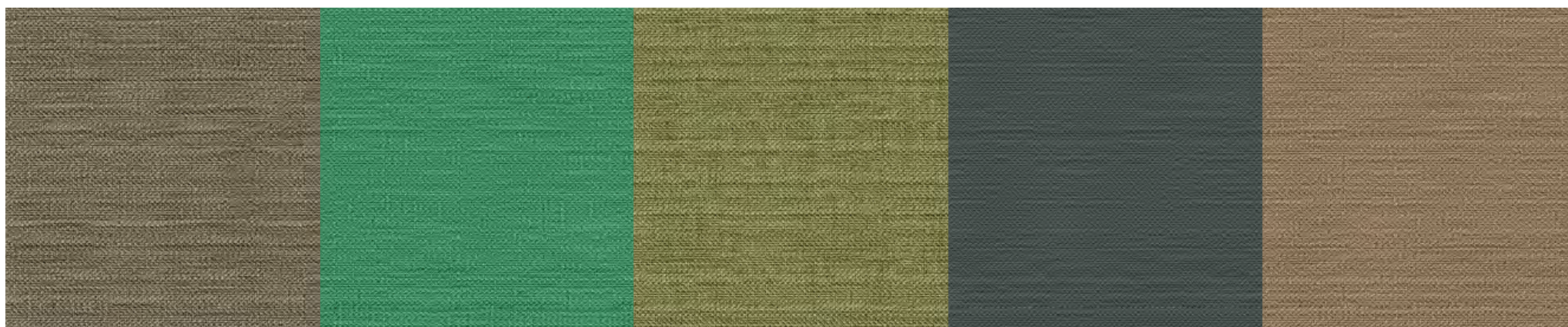

111

112

113

114

115

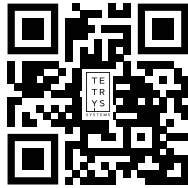

TETRYS
S Y S T E M S